



 AUDEN
ARQUITETURA

 AUDEN
ENGENHARIA

 AUDEN
SOLAR

CONTATO@AUDENPROJETOS.COM.BR
AUDENPROJETOS.COM.BR

 AUDEN
ARQUITETURA



www.audenprojetos.com.br / contato@audenprojetos.com.br

Autor de Projeto:
Arq. Henrique Marques

Contato: (11) 9.5147-9698
henrique@audenprojetos.com.br

Conteúdo da Prancha:
Lavabo - Perspectivas 3D

Endereço da Obra:
Praça Oiapoque, nº 360, Alphaville, Barueri-SP.

Cliente:
-

Ass. Cliente:

Escala:
1/25

Fase do Projeto:
Executivo

Arquivo:
OC1307/OC1108

Data Emissão
06/12/2022

Revisão
R01

Prancha
01/66

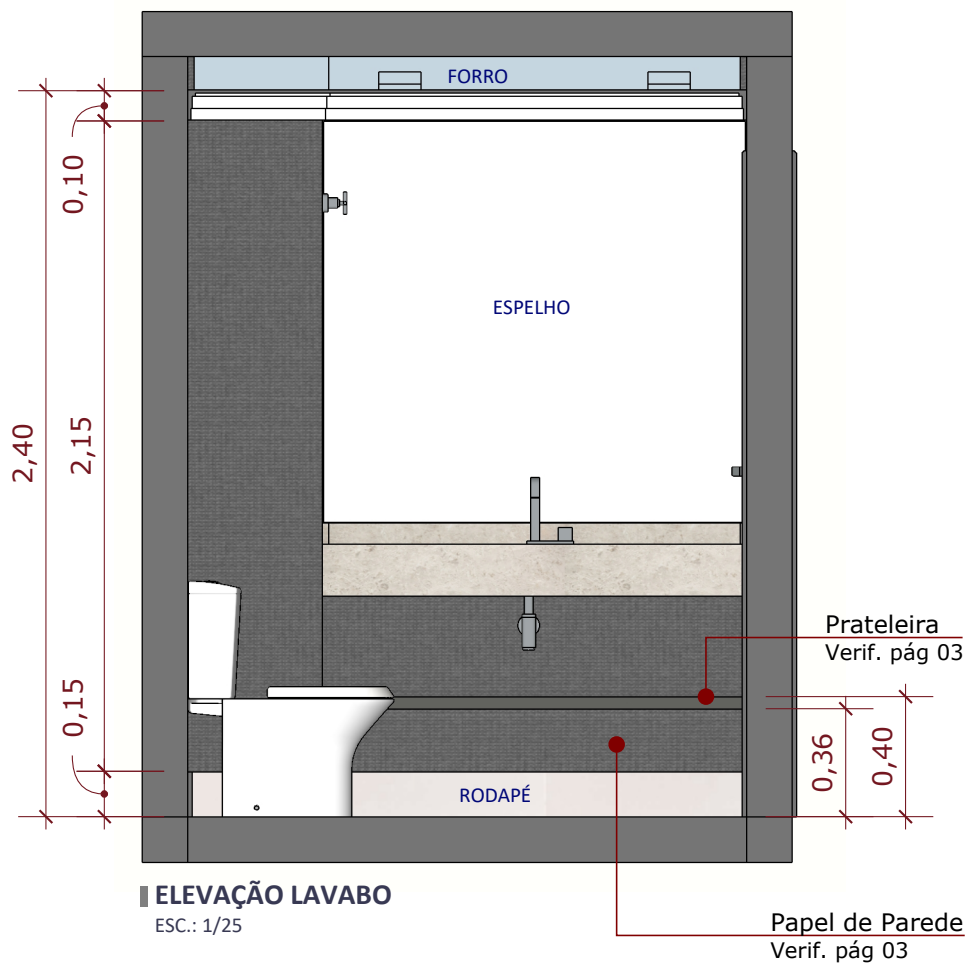

NOTAS:

- Todas as medidas devem ser conferidas in-loco e ajustadas de acordo com a necessidade específica;
- Cotas em projeto estão representadas em metros (m);
- Especificações de tipos de materiais e demais acabamentos não especificados, ficarão a critério do cliente / construtor;
- O restante dos elementos existentes que não foram citados neste projeto, devem ser mantidos;
- A obra de reforma deve ser acompanhada por profissional habilitado, arquiteto ou engenheiro civil e com aprovação do condomínio.



www. audenprojetos.com.br / contato@audenprojetos.com.br

Autor de Projeto:
Arq. Henrique Marques

Contato: (11) 9.5147-9698
henrique@audenprojetos.com.br

Conteúdo da Prancha:

Lavabo | Elevação - Perspectiva 3D

Endereço da Obra:

Praça Oiapoque, nº 360, Alphaville, Barueri-SP.

Cliente:
-

Ass. Cliente:

Escala:
1/25

Data Emissão
06/12/2022

Fase do Projeto:
Executivo

Revisão
R01

Arquivo:
OC1307/OC1108

Prancha
02/66

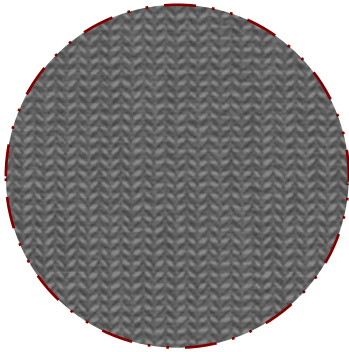

PAPEL DE PAREDE

Marca/Fabricante: BUCALO / Norwall

Coleção: Geometrix Mini Leaf

Modelo/Cor: Grafite

Código: GX37643

**ÁREA (M²) DE PAREDE EM PROJETO
PARA APLICAÇÃO DO REVESTIMENTO:**

= 11,00m² sem % de perda.



PERSPECTIVA 3D

VISTA SUPERIOR



PRATELEIRA

VISTA SUPERIOR
ESC.: 1/25

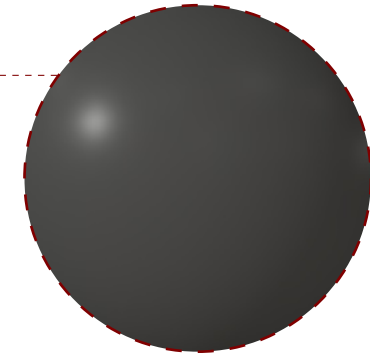

MDF: Berneck

Modelo/Cor: Chumbo

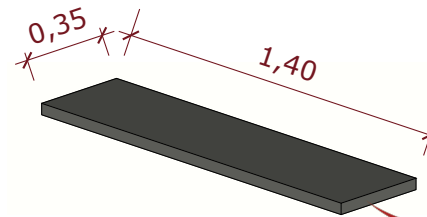

PRATELEIRA

PERSPECTIVA
ESC.: 1/25

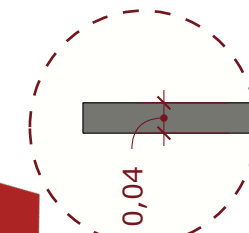

PRATELEIRA

ESPESSURA
ESC.: 1/10

Obs.: Espessura 4cm ou 6cm

NOTAS:

- Todas as medidas devem ser conferidas in-loco e ajustadas de acordo com a necessidade específica;
- Cotas em projeto estão representadas em metros (m);
- Especificações de tipos de materiais e demais acabamentos não especificados, ficarão a critério do cliente / construtor;
- O restante dos elementos existentes que não foram citados neste projeto, devem ser mantidos;
- A obra de reforma deve ser acompanhada por profissional habilitado, arquiteto ou engenheiro civil e com aprovação do condomínio.



AUDEN

www.audenprojetos.com.br / contato@audenprojetos.com.br

Autor de Projeto:
Arq. Henrique Marques

Contato: (11) 9.5147-9698
henrique@audenprojetos.com.br

Conteúdo da Prancha:

Lavabo | Papel de Parede e Prateleira

Endereço da Obra:

Praça Oiapoque, nº 360, Alphaville, Barueri-SP.

Cliente:

-

Ass. Cliente:

Escala:

no desenho

Data Emissão

06/12/2022

Fase do Projeto:

Executivo

Revisão

R01

Arquivo:

OC1307/OC1108

Prancha

03/66



AUDEN

www.audenprojetos.com.br / contato@audenprojetos.com.br

Autor de Projeto:
Arq. Henrique Marques

Contato: (11) 9.5147-9698
henrique@audenprojetos.com.br

Conteúdo da Prancha:

Sala de Estar e TV - Perspectiva 3D

Endereço da Obra:

Praça Oiapoque, nº 360, Alphaville, Barueri-SP.

Cliente:

-

Ass. Cliente:

Escala:
no desenho

Data Emissão
06/12/2022

Fase do Projeto:
Executivo

Revisão
R01

Arquivo:
OC1307/OC1108

Prancha
04/66

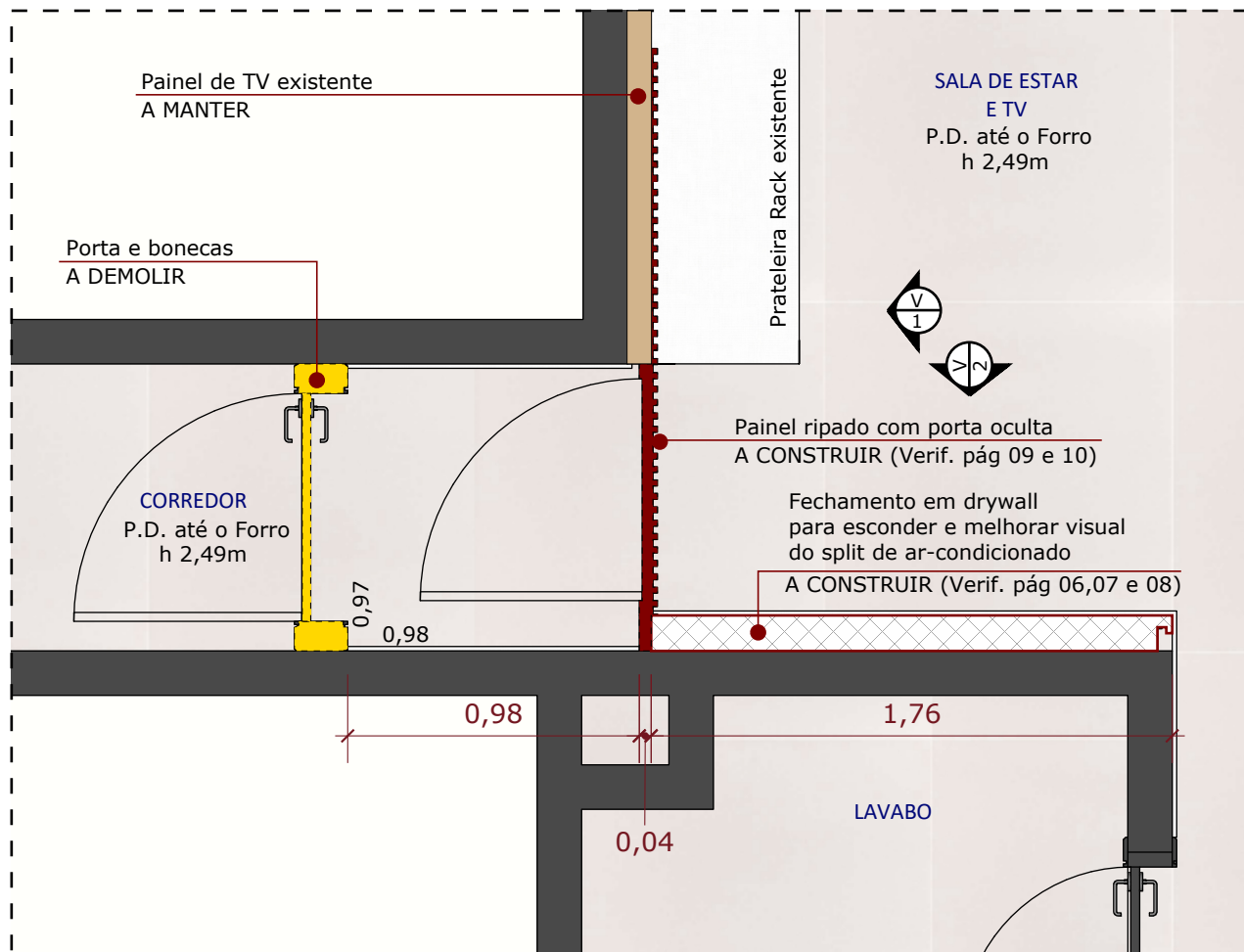

PLANTA BAIXA PARCIAL
A DEMOLIR E A CONSTRUIR
ESC.: 1/25



PERSPECTIVA 3D
Sala de Estar e TV (drywall para split e painel ripado com porta oculta)

LEGENDA

- A MANTER
- A DEMOLIR
- A CONSTRUIR (painel ripado e porta)
- A CONSTRUIR (drywall)
- V
nº VISTA/ELEVAÇÃO e nº

- NOTAS:**
- Todas as medidas devem ser conferidas in-loco e ajustadas de acordo com a necessidade específica;
 - Cotas em projeto estão representadas em metros (m);
 - Especificações de tipos de materiais e demais acabamentos não especificados, ficarão a critério do cliente / construtor;
 - O restante dos elementos existentes que não foram citados neste projeto, devem ser mantidos;
 - A obra de reforma deve ser acompanhada por profissional habilitado, arquiteto ou engenheiro civil e com aprovação do condomínio.

<p>www. audenprojetos.com.br / contato@audenprojetos.com.br</p>	<p>Conteúdo da Prancha: Drywall para Split e Painel Ripado com Porta Oculta Planta Baixa e 3D</p>		<p>Escala: no desenho</p>	<p>Data Emissão 06/12/2022</p>	
	<p>Endereço da Obra: Praça Oiapoque, nº 360, Alphaville, Barueri-SP.</p>		<p>Fase do Projeto: Executivo</p>	<p>Revisão R01</p>	
<p>Autor de Projeto: Arq. Henrique Marques</p>	<p>Contato: (11) 9.5147-9698 henrique@audenprojetos.com.br</p>	<p>Cliente: -</p>	<p>Ass. Cliente:</p>	<p>Arquivo: OC1307/OC1108</p>	<p>Prancha 05/66</p>

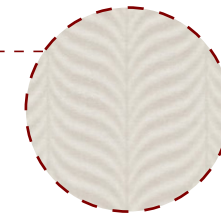
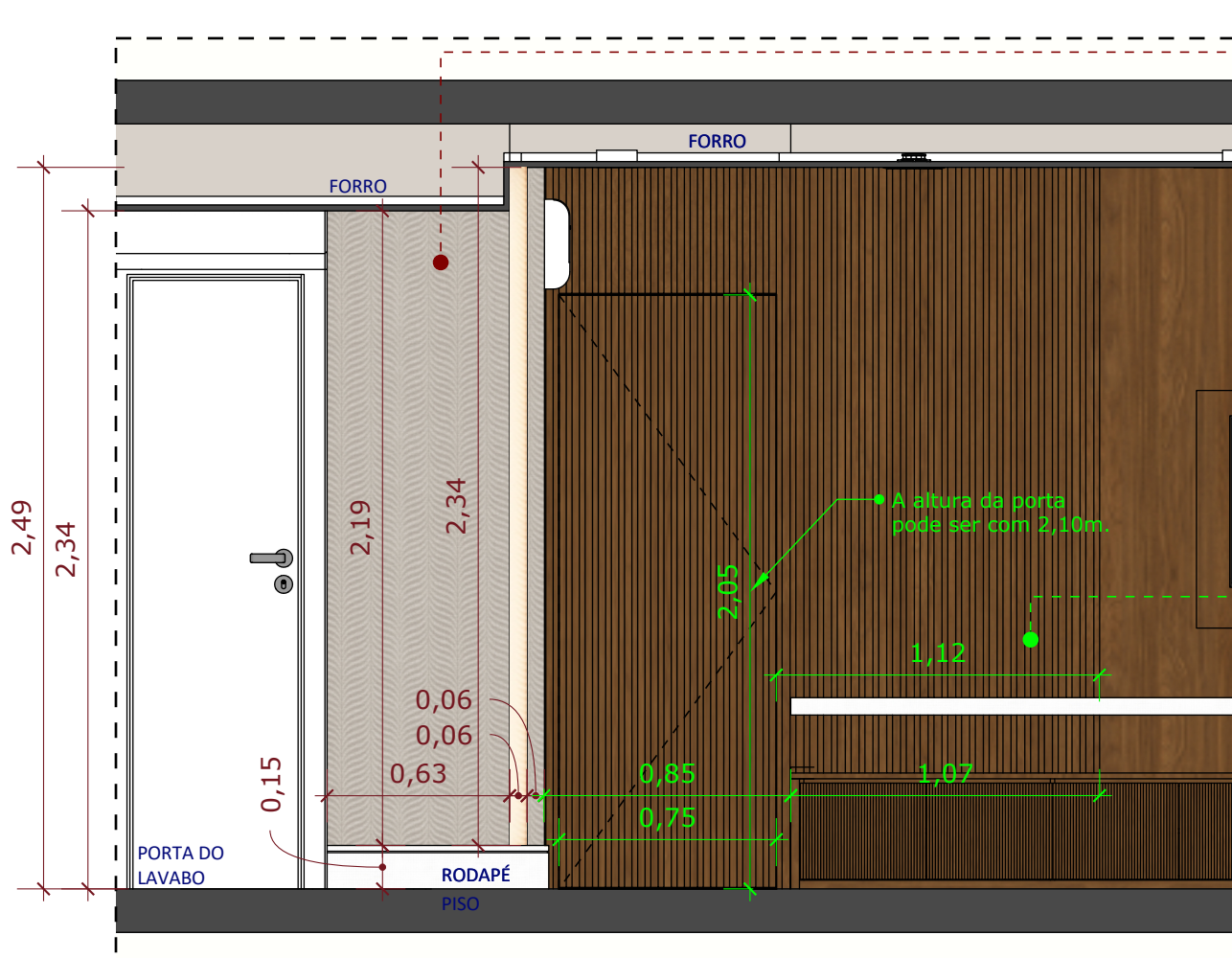

PAPEL DE PAREDE
Marca/Fabricante: BUCALO / Grandeco
Coleção: Elementum
Modelo/Cor: Bege
Código: EE1302

**ÁREA (M²) DE PAREDE EM PROJETO
 PARA APLICAÇÃO DO REVESTIMENTO:**
 = 10,70m² sem % de perda.

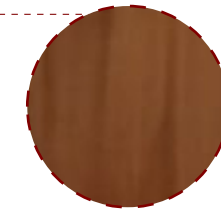

PAINEL RIPADO E PORTA
MDF: Referência utilizada: Duratex
Modelo/Cor: Ref. utilizada: Nogueira Caiena
 *Obs.: Utilizar mesmo modelo/cor do painel existente.

VISTA V1
 CORTE AA - ELEVÇÃO PARCIAL
 ESC.: 1/25

NOTAS:

- Todas as medidas devem ser conferidas in-loco e ajustadas de acordo com a necessidade específica;
- Cotas em projeto estão representadas em metros (m);
- Especificações de tipos de materiais e demais acabamentos não especificados, ficarão a critério do cliente / construtor;
- O restante dos elementos existentes que não foram citados neste projeto, devem ser mantidos;
- A obra de reforma deve ser acompanhada por profissional habilitado, arquiteto ou engenheiro civil e com aprovação do condomínio.



www.audenprojetos.com.br / contato@audenprojetos.com.br

Autor de Projeto:
 Arq. Henrique Marques

Contato: (11) 9.5147-9698
 henrique@audenprojetos.com.br

Conteúdo da Prancha:

Drywall para Split e Painel Ripado com Porta Oculta | Vista V1

Endereço da Obra:

Praça Oiapoque, nº 360, Alphaville, Barueri-SP.

Cliente:
 -

Ass. Cliente:

Escala:
 no desenho

Data Emissão
 06/12/2022

Fase do Projeto:
 Executivo

Revisão
 R01

Arquivo:
 OC1307/OC1108

Prancha
 06/66

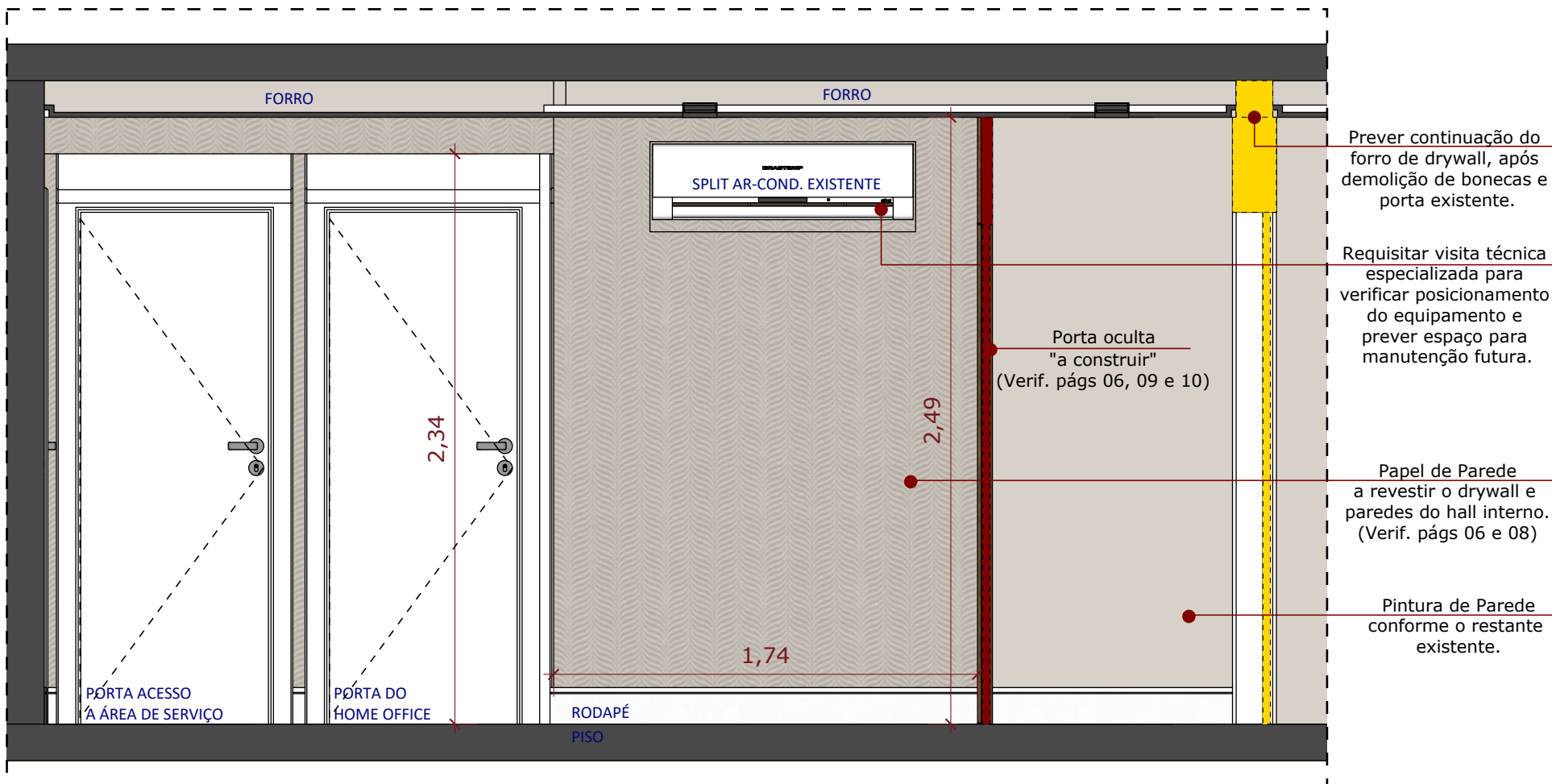

VISTA V2

CORTE BB - ELEVAÇÃO PARCIAL
ESC.: 1/25

LEGENDA

- A MANTER
- A DEMOLIR
- A CONSTRUIR (painel ripado e porta)

NOTAS:

- Todas as medidas devem ser conferidas in-loco e ajustadas de acordo com a necessidade específica;
- Cotas em projeto estão representadas em metros (m);
- Especificações de tipos de materiais e demais acabamentos não especificados, ficarão a critério do cliente / construtor;
- O restante dos elementos existentes que não foram citados neste projeto, devem ser mantidos;
- A obra de reforma deve ser acompanhada por profissional habilitado, arquiteto ou engenheiro civil e com aprovação do condomínio.



AUDEN

www.audenprojetos.com.br / contato@audenprojetos.com.br

Autor de Projeto:
Arq. Henrique Marques

Contato: (11) 9.5147-9698
henrique@audenprojetos.com.br

Conteúdo da Prancha:

Drywall para Split e Painel Ripado com Porta Oculta | Vista V2

Endereço da Obra:

Praça Oiapoque, nº 360, Alphaville, Barueri-SP.

Cliente:
-

Ass. Cliente:

Escala:
no desenho

Data Emissão
06/12/2022

Fase do Projeto:
Executivo

Revisão
R01

Arquivo:
OC1307/OC1108

Prancha
07/66

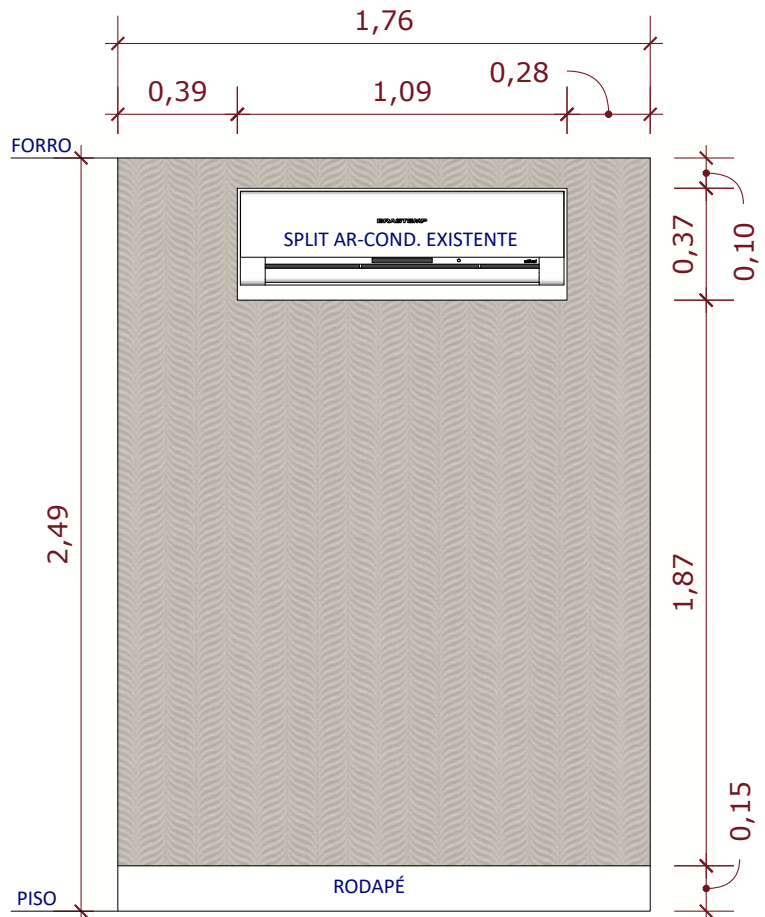

DET. 01 - DRYWALL
VISTA FRONTAL
ESC.: 1/25

LEGENDA	
	A CONSTRUIR (drywall)
	Rodapé conforme o existente
	Papel de Parede (Verif. pág. 06)

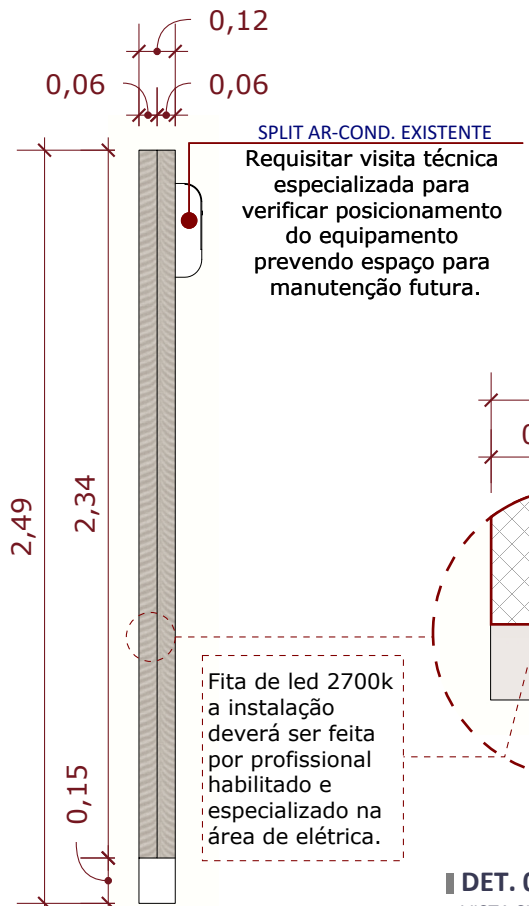

DET. 02 - DRYWALL
VISTA LAT. ESQUERDA
ESC.: 1/25

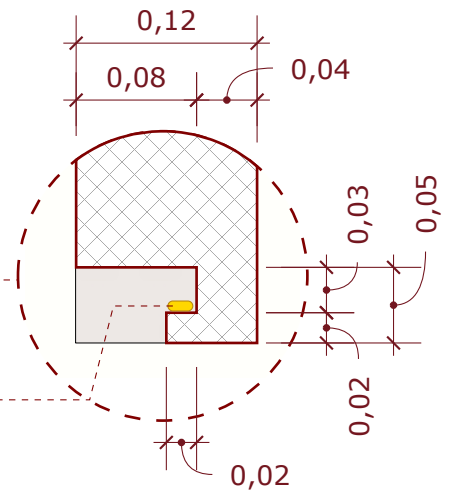

DET. 03 - DRYWALL
VISTA SUPERIOR
ESC.: 1/5

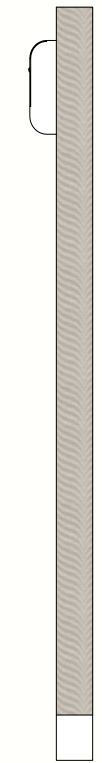

DET. 04 - DRYWALL
VISTA LAT. DIREITA
ESC.: 1/25

- NOTAS:**
- Todas as medidas devem ser conferidas in-loco e ajustadas de acordo com a necessidade específica;
 - Cotas em projeto estão representadas em metros (m);
 - Especificações de tipos de materiais e demais acabamentos não especificados, ficarão a critério do cliente / construtor;
 - O restante dos elementos existentes que não foram citados neste projeto, devem ser mantidos;
 - A obra de reforma deve ser acompanhada por profissional habilitado, arquiteto ou engenheiro civil e com aprovação do condomínio.

www. audenprojetos.com.br / contato@audenprojetos.com.br

Conteúdo da Prancha: Drywall para Split - Detalhes		Escala: no desenho	Data Emissão: 06/12/2022
Endereço da Obra: Praça Oiapoque, nº 360, Alphaville, Barueri-SP.		Fase do Projeto: Executivo	Revisão: R01
Autor de Projeto: Arq. Henrique Marques	Contato: (11) 9.5147-9698 henrique@audenprojetos.com.br	Ass. Cliente: -	Arquivo: OC1307/OC1108
Cliente: -			Prancha: 08/66

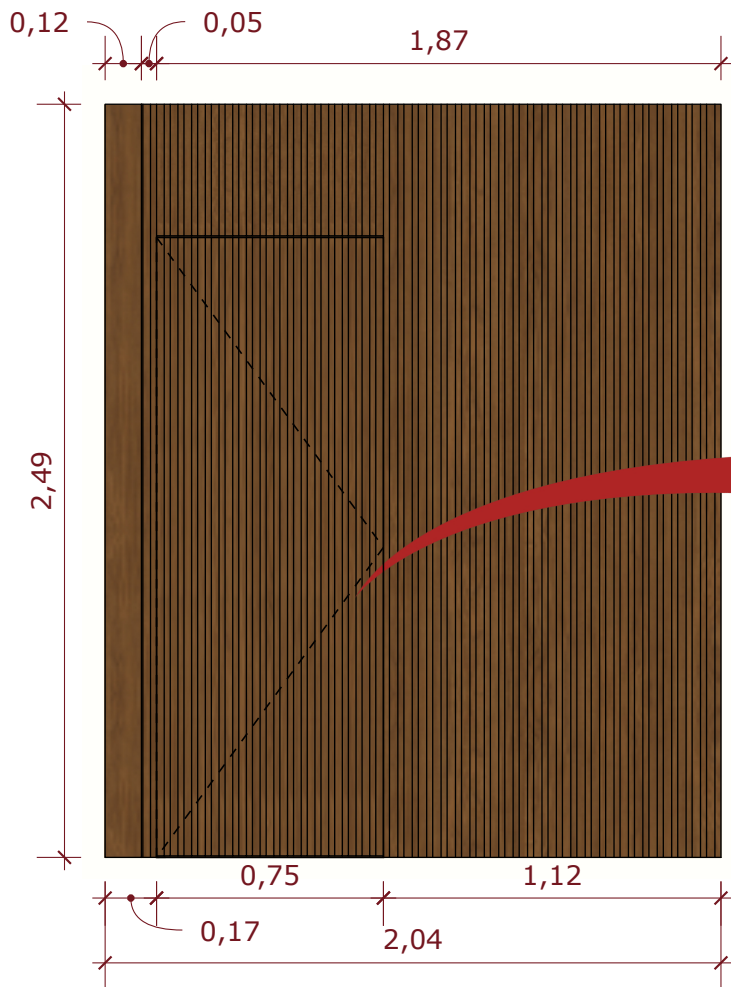

DET. 01 - PAINEL RIPADO COM PORTA OCULTA RIPADA

VISTA FRONTAL
ESC.: 1/25

DET. 02 - PAINEL RIPADO COM PORTA OCULTA RIPADA

PERSPECTIVA
ESC.: 1/25

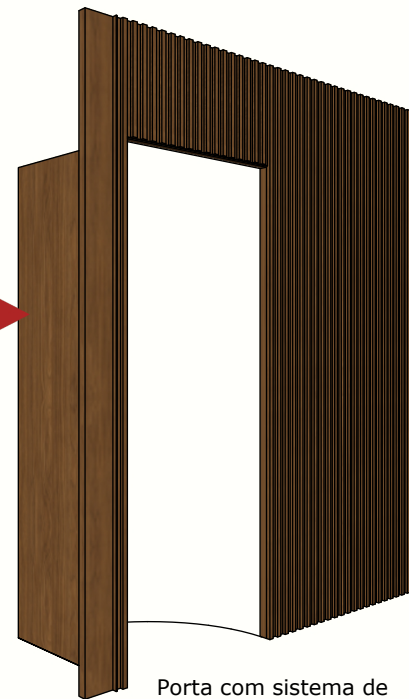

Porta com sistema de fechadura tipo fecho toque magnético / click.



Imagem de referência

*Obs.: Os detalhes são simplificados, apenas para indicar para a marcenaria as medidas do espaço ao qual deverá ser instalado o painel ripado com a porta oculta ripada, a marcenaria ficará livre para fazer ajustes técnicos na fabricação dos mesmos.

NOTAS:

- Todas as medidas devem ser conferidas in-loco e ajustadas de acordo com a necessidade específica;
- Cotas em projeto estão representadas em metros (m);
- Especificações de tipos de materiais e demais acabamentos não especificados, ficarão a critério do cliente / construtor;
- O restante dos elementos existentes que não foram citados neste projeto, devem ser mantidos;
- A obra de reforma deve ser acompanhada por profissional habilitado, arquiteto ou engenheiro civil e com aprovação do condomínio.



AUDEN

www.audenprojetos.com.br / contato@audenprojetos.com.br

Conteúdo da Prancha:

Painel Ripado com Porta Oculta - Detalhes

Endereço da Obra:

Praça Oiapoque, nº 360, Alphaville, Barueri-SP.

Cliente:

-

Ass. Cliente:

Escala:

no desenho

Data Emissão

06/12/2022

Fase do Projeto:

Executivo

Revisão

R01

Autor de Projeto:

Arq. Henrique Marques

Contato: (11) 9.5147-9698

henrique@audenprojetos.com.br

Arquivo:

OC1307/OC1108

Prancha

09/66







Imagem de referência

DET. 02 - PAINEL RIPADO COM PORTA OCULTA RIPADA
VISTA SUPERIOR
ESC.: 1/10

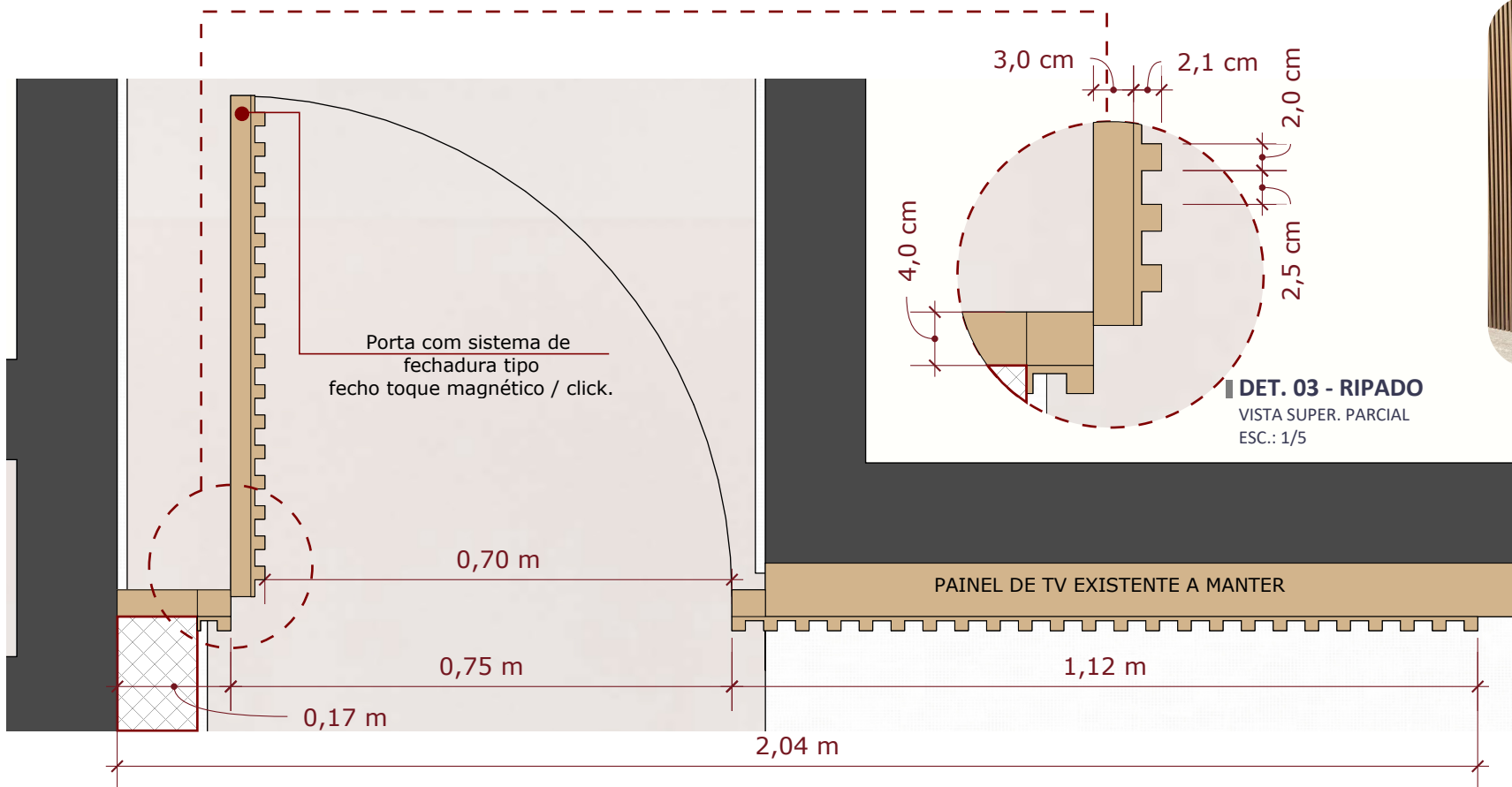
*Obs.: Os detalhes são simplificados, apenas para indicar para a marcenaria as medidas do espaço ao qual deverá ser instalado o painel ripado com a porta oculta ripada, a marcenaria ficará livre para fazer ajustes técnicos na fabricação dos mesmos.

LEGENDA

-  ALVENARIA A MANTER
-  A CONSTRUIR (painel ripado e porta ripada)
-  A CONSTRUIR (drywall)

NOTAS:

- Todas as medidas devem ser conferidas in-loco e ajustadas de acordo com a necessidade específica;
- Cotas em projeto nesta página estão representadas em metros (m) e em centímetros (cm);
- Especificações de tipos de materiais e demais acabamentos não especificados, ficarão a critério do cliente / construtor;
- O restante dos elementos existentes que não foram citados neste projeto, devem ser mantidos;
- A obra de reforma deve ser acompanhada por profissional habilitado, arquiteto ou engenheiro civil e com aprovação do condomínio.



www.audenprojetos.com.br / contato@audenprojetos.com.br

Conteúdo da Prancha:

Painel Ripado com Porta Oculta - Detalhes

Endereço da Obra:

Praça Oiapoque, nº 360, Alphaville, Barueri-SP.

Escala:

no desenho

Data Emissão

06/12/2022

Fase do Projeto:

Executivo

Revisão

R01

Autor de Projeto:
Arq. Henrique Marques

Contato: (11) 9.5147-9698
henrique@audenprojetos.com.br

Cliente:
-

Ass. Cliente:

Arquivo:
OC1307/OC1108

Prancha
10/66



AUDEN
[www. audenprojetos.com.br](http://www.audenprojetos.com.br) / contato@audenprojetos.com.br

Conteúdo da Prancha:
 Banheiro Social - Perspectivas 3D

Endereço da Obra:
 Praça Oiapoque, nº 360, Alphaville, Barueri-SP.

Escala:
 no desenho

Data Emissão
 06/12/2022

Fase do Projeto:
 Executivo

Revisão
 R01

Autor de Projeto:
 Arq. Henrique Marques

Contato: (11) 9.5147-9698
henrique@audenprojetos.com.br

Cliente:
 -

Ass. Cliente:

Arquivo:
 OC1307/OC1108

Prancha
 11/66



AUDEN

www.audenprojetos.com.br / contato@audenprojetos.com.br

Autor de Projeto:
Arq. Henrique Marques

Contato: (11) 9.5147-9698
henrique@audenprojetos.com.br

Conteúdo da Prancha:

Banheiro Social - Perspectiva superior 3D

Endereço da Obra:

Praça Oiapoque, nº 360, Alphaville, Barueri-SP.

Cliente:

-

Ass. Cliente:

Escala:
no desenho

Data Emissão
06/12/2022

Fase do Projeto:
Executivo

Revisão
R01

Arquivo:
OC1307/OC1108

Prancha
12/66

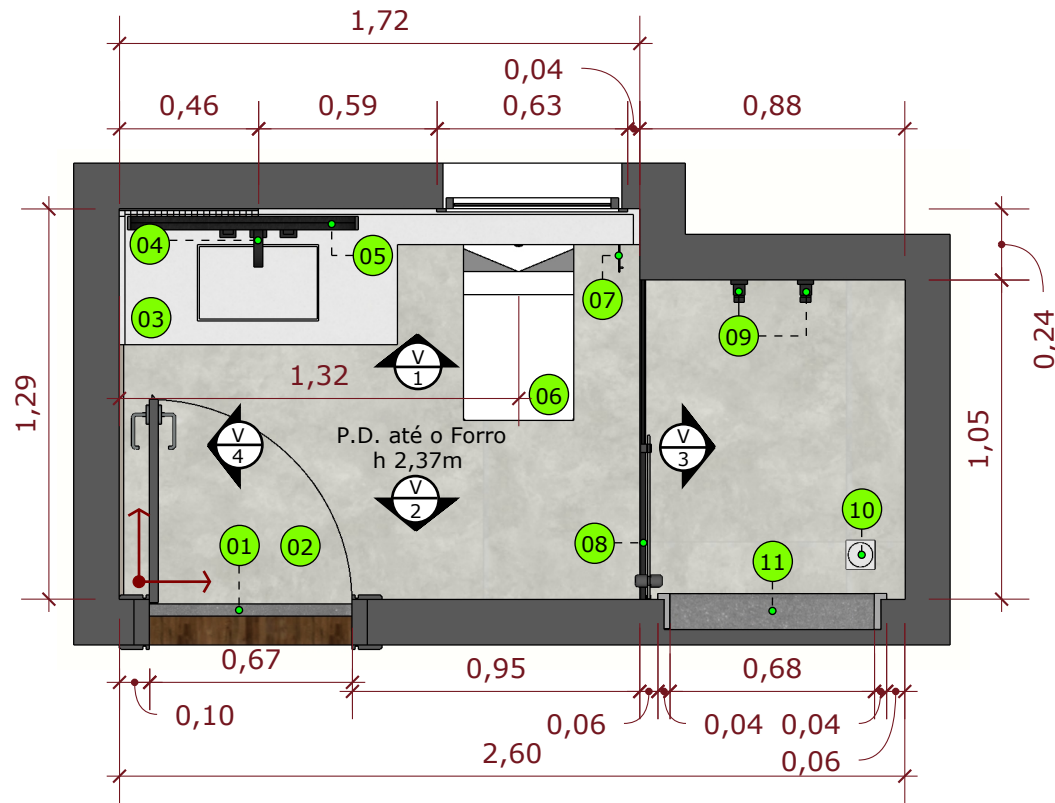

PLANTA BAIXA

ESC.: 1/25

A DEMOLIR:

- Revestimento de piso existente;
- Revestimento de parede existente;
- Forro, louças, metais, box, gabinete e demais itens existentes que forem necessários substituir por novos.

NOTAS:

- Todas as medidas devem ser conferidas in-loco e ajustadas de acordo com a necessidade específica;
- Cotas em projeto nesta página estão representadas em metros (m) e em centímetros (cm);
- Especificações de tipos de materiais e demais acabamentos não especificados, ficarão a critério do cliente / construtor;
- A obra de reforma deve ser acompanhada por profissional habilitado, arquiteto ou engenheiro civil e com aprovação do condomínio.

LEGENDA

- A MANTER
- VISTA/ELEVAÇÃO E Nº
- INÍCIO PAGINAÇÃO DE REVESTIMENTO.

TABELA DE ACABAMENTOS E PRODUTOS

SÍMBOLO	DESCRIÇÃO
01	BAGUETE Modelo/Cor: Granito Cinza Absoluto; Medidas: 4cm x 70cm.
02	REVESTIMENTO DE PISO Marca/Fabricante: Helena Porcelanato; Coleção: Metropoli; *ou similar! Modelo/Cor: Manhattan Gris (Acetinado); Medidas: 121cm x 121cm; Código: HAC240.070; Área: 3,38m ² (prever % de perda).
03	LAVATÓRIO ESCULPIDO Modelo/Cor: Quartzo Branco polido; Medidas: verificar págs. 16, 18 e 19.
04	TORNEIRA MISTURADOR Marca/Fabricante: Furkin; *ou similar! Modelo/Cor: Quadra Preto.
05	ESPELHO Marca/Fabricante: ORUY; *ou similar! Modelo/Cor: Orgânico Fiji em couro preto; Medidas: 95cm x 77cm prof. 5cm.
06	VASO SANITÁRIO Marca/Fabricante: Tubrax; *ou similar! Modelo/Cor: Monobloco Diamante; Código: VAB0005.
07	PAPELEIRA Marca/Fabricante: LEXXA bagno; *ou similar! Modelo/Cor: Black Matte; Código: LX7160B.
08	BOX Modelo/Cor: Preto fosco; Medidas: 105cm x 190cm.
09	ACABAMENTO DE REGISTRO Marca/Fabricante: LEXXA bagno; *ou similar! Modelo/Cor: Black Matte; Código: LX1004B
10	RALO Modelo/Cor: Click Up preto; *ou similar! Medidas: verificar medidas de ralo existente in-loco.
11	NICHO ILUMINADO Modelo/Cor: Granito Cinza Absoluto; Medidas: verificar pág. 20.

***demais itens verificar as próximas páginas do projeto.**



www.audenprojetos.com.br / contato@audenprojetos.com.br

Autor de Projeto:
Arq. Henrique Marques

Contato: (11) 9.5147-9698
henrique@audenprojetos.com.br

Conteúdo da Prancha:

Banheiro Social - Planta baixa e Tabela

Endereço da Obra:

Praça Oiapoque, nº 360, Alphaville, Barueri-SP.

Cliente:
-

Ass. Cliente:

Escala:
no desenho

Data Emissão
06/12/2022

Fase do Projeto:
Executivo

Revisão
R01

Arquivo:
OC1307/OC1108

Prancha
13/66

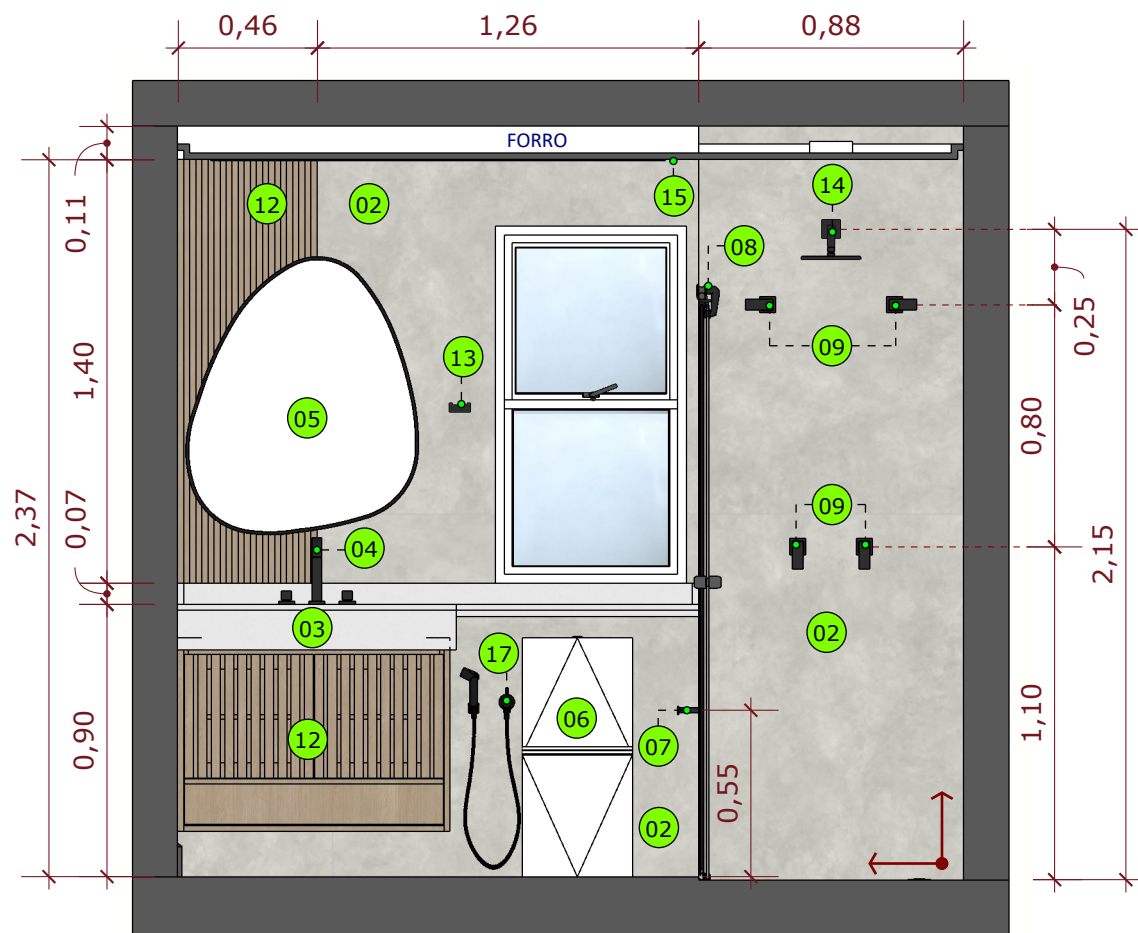

VISTA V1
CORTE LONGITUDINAL AA
ESC.: 1/25

NOTAS:

- Todas as medidas devem ser conferidas in-loco e ajustadas de acordo com a necessidade específica;
- Cotas em projeto nesta página estão representadas em metros (m) e em centímetros (cm);
- Especificações de tipos de materiais e demais acabamentos não especificados, ficarão a critério do cliente / construtor;
- A obra de reforma deve ser acompanhada por profissional habilitado, arquiteto ou engenheiro civil e com aprovação do condomínio.

TABELA DE ACABAMENTOS E PRODUTOS

SÍMBOLO	DESCRIÇÃO
02	REVESTIMENTO DE PAREDE Marca/Fabricante: Helena Porcelanato; Coleção: Metropoli; *ou similar! Modelo/Cor: Manhattan Gris (Acetinado); Medidas: 121cm x 121cm; Código: HAC240.070; Área: 13,04m ² (prever % de perda).
12	GABINETE E PAINEL RIPADO MDF: Guararapes ou Duratex Modelo/Cor: Carvalho Natural ou Itapuã; (Verificar págs. 16, 18 e 19).
13	CABIDE TOALHA DE ROSTO Marca/Fabricante: LEXXA bagno; *ou similar! Modelo/Cor: Black Matte; Código: LX7165B.
14	DUCHA DE PAREDE Marca/Fabricante: LEXXA bagno; *ou similar! Modelo/Cor: Black Matte; Código: LX4107B.
15	PINTURA TINTA PARA TETO/FORRO Marca/Fabricante: Suvinil; Modelo/Cor: Sempre Branco - Acrílico Fosco; Área Teto: 3,16m ² .
16	PINTURA TINTA Marca/Fabricante: Suvinil; Modelo/Cor: Capim de Cheiro - Acrílico Fosco; Área Parede: 3,20m ² (Verificar pág. 16).
17	DUCHA HIGIÊNICA Marca/Fabricante: LEXXA bagno; *ou similar! Modelo/Cor: Black Matte; Código: LX1904B.

***demais itens verificar as próximas páginas do projeto.**

LEGENDA



INÍCIO PAGINAÇÃO DE
REVESTIMENTO.



www.audenprojetos.com.br / contato@audenprojetos.com.br

Autor de Projeto:
Arq. Henrique Marques

Contato: (11) 9.5147-9698
henrique@audenprojetos.com.br

Conteúdo da Prancha:
Banheiro Social - Vista V1 e Tabela

Endereço da Obra:
Praça Oiapoque, nº 360, Alphaville, Barueri-SP.

Cliente:
-

Ass. Cliente:

Escala:
no desenho

Data Emissão
06/12/2022

Fase do Projeto:
Executivo

Revisão
R01

Arquivo:
OC1307/OC1108

Prancha
14/66

TABELA DE ACABAMENTOS E PRODUTOS

SÍMBOLO	DESCRIÇÃO
02	REVESTIMENTO DE PAREDE Marca/Fabricante: Helena Porcelanato; Coleção: Metropoli; *ou similar! Modelo/Cor: Manhattan Gris (Acetinado); Medidas: 121cm x 121cm; Código: HAC240.070.
11	NICHO ILUMINADO Modelo/Cor: Granito Cinza Absoluto; Medidas: verificar pág. 20.
15	PINTURA TINTA PARA TETO/FORRO Marca/Fabricante: Suvinil; Modelo/Cor: Sempre Branco - Acrílico Fosco; Área Teto: 3,16m ² .
18	TOALHEIRO TOALHA DE BANHO Marca/Fabricante: LEXXA bagno; *ou similar! Modelo/Cor: Black Matte; Código: LX7124B.
19	LUMINÁRIA - PERFIL DE EMBUTIR COM FITA LED Marca/Fabricante: Usina Design; Modelo/Cor: Perfil Branco 1,50m e Fita Led de 2700k.
20	LUMINÁRIA - SPOT DE EMBUTIR Marca/Fabricante: Save Energy; Modelo/Cor: linked Face Recuada Branco, PAR20 lâmpada de 2700k.

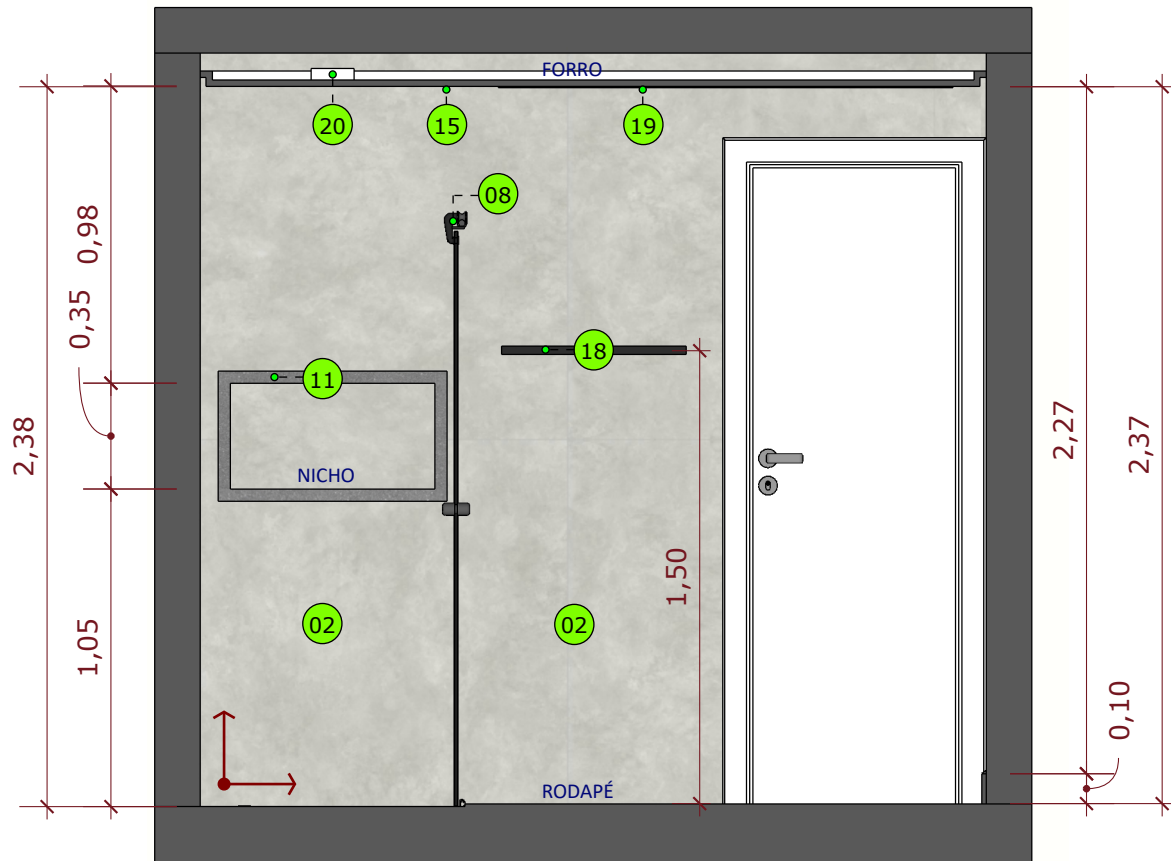

VISTA V2
CORTE LONGITUDINAL BB
ESC.: 1/25

NOTAS:

- Todas as medidas devem ser conferidas in-loco e ajustadas de acordo com a necessidade específica;
- Cotas em projeto nesta página estão representadas em metros (m) e em centímetros (cm);
- Especificações de tipos de materiais e demais acabamentos não especificados, ficarão a critério do cliente / construtor;
- A obra de reforma deve ser acompanhada por profissional habilitado, arquiteto ou engenheiro civil e com aprovação do condomínio.

LEGENDA



INÍCIO PAGINAÇÃO DE REVESTIMENTO.



www.audenprojetos.com.br / contato@audenprojetos.com.br

Autor de Projeto:
Arq. Henrique Marques

Contato: (11) 9.5147-9698
henrique@audenprojetos.com.br

Conteúdo da Prancha:

Banheiro Social - Vista V2 e Tabela

Endereço da Obra:

Praça Oiapoque, nº 360, Alphaville, Barueri-SP.

Cliente:
-

Ass. Cliente:

Escala:

no desenho

Fase do Projeto:

Executivo

Arquivo:
OC1307/OC1108

Data Emissão

06/12/2022

Revisão

R01

Prancha

15/66

Fita de led 2700k na sanca invertida a instalação deverá ser feita por profissional habilitado e especializado na área de elétrica.

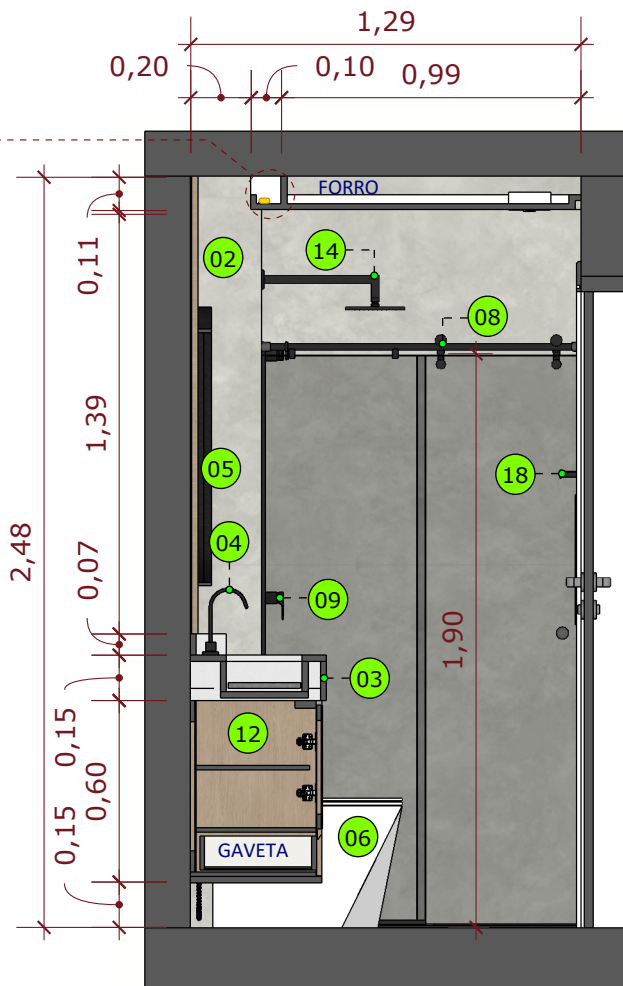

VISTA V3
CORTE TRANSVERSAL CC
ESC.: 1/25

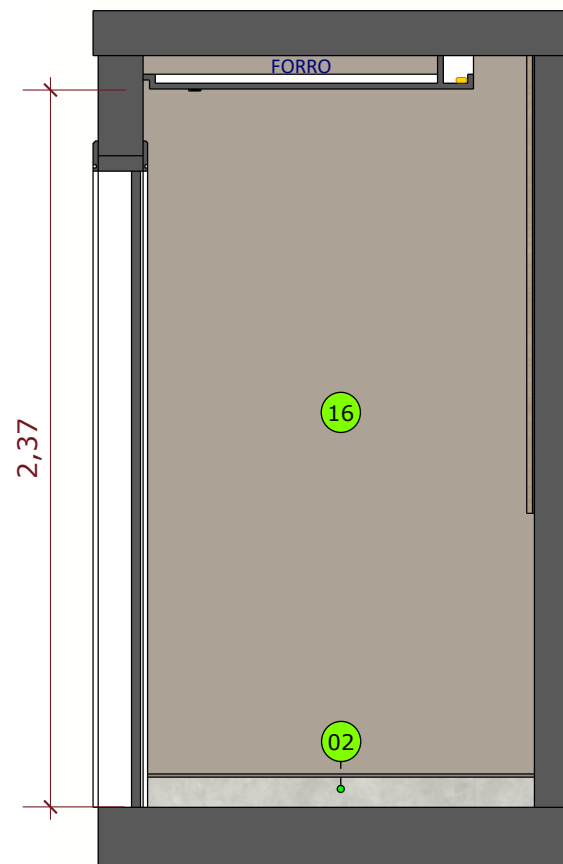

VISTA V4
CORTE TRANSVERSAL DD
ESC.: 1/25

NOTAS:

- Todas as medidas devem ser conferidas in-loco e ajustadas de acordo com a necessidade específica;
- Cotas em projeto nesta página estão representadas em metros (m);
- Especificações de tipos de materiais e demais acabamentos não especificados, ficarão a critério do cliente / construtor;
- A obra de reforma deve ser acompanhada por profissional habilitado, arquiteto ou engenheiro civil e com aprovação do condomínio.



www.audenprojetos.com.br / contato@audenprojetos.com.br

Conteúdo da Prancha:
Banheiro Social - Vista V3 e V4

Endereço da Obra:
Praça Oiapoque, nº 360, Alphaville, Barueri-SP.

Cliente:
-

Ass. Cliente:

Escala:
no desenho

Data Emissão
06/12/2022

Fase do Projeto:
Executivo

Revisão
R01

Autor de Projeto:
Arq. Henrique Marques

Contato: (11) 9.5147-9698
henrique@audenprojetos.com.br

Arquivo:
OC1307/OC1108

Prancha
16/66

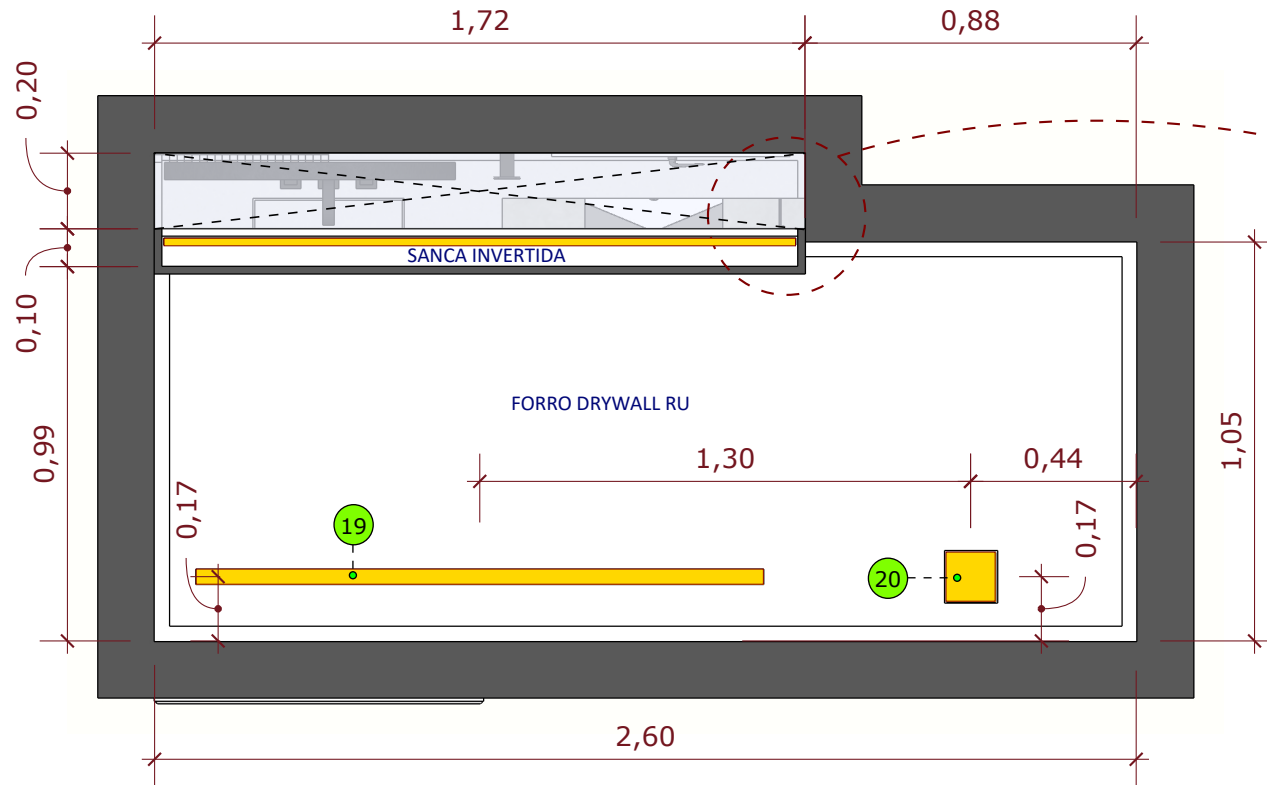

Fita de led 2700k na sanca invertida a instalação deverá ser feita por profissional habilitado e especializado na área de elétrica.

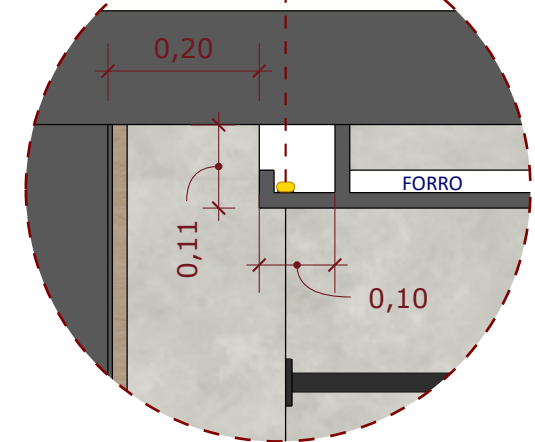

DETALHE SANCA INVERTIDA

CORTE PARCIAL
ESC.: 1/10

PLANTA DE FORRO E ILUMINAÇÃO

VISTA SUPERIOR
ESC.: 1/20

NOTAS:

- Todas as medidas devem ser conferidas in-loco e ajustadas de acordo com a necessidade específica;
- Cotas em projeto nesta página estão representadas em metros (m);
- Especificações de tipos de materiais e demais acabamentos não especificados, ficarão a critério do cliente / construtor;
- A obra de reforma deve ser acompanhada por profissional habilitado, arquiteto ou engenheiro civil e com aprovação do condomínio.



www.audenprojetos.com.br / contato@audenprojetos.com.br

Conteúdo da Prancha:

Banheiro Social - Planta de Forro e Iluminação - Detalhe Sanca Invertida

Endereço da Obra:

Praça Oiapoque, nº 360, Alphaville, Barueri-SP.

Escala:

no desenho

Data Emissão

06/12/2022

Fase do Projeto:

Executivo

Revisão

R01

Autor de Projeto:
Arq. Henrique Marques

Contato: (11) 9.5147-9698
henrique@audenprojetos.com.br

Cliente:
-

Ass. Cliente:

Arquivo:
OC1307/OC1108

Prancha
17/66

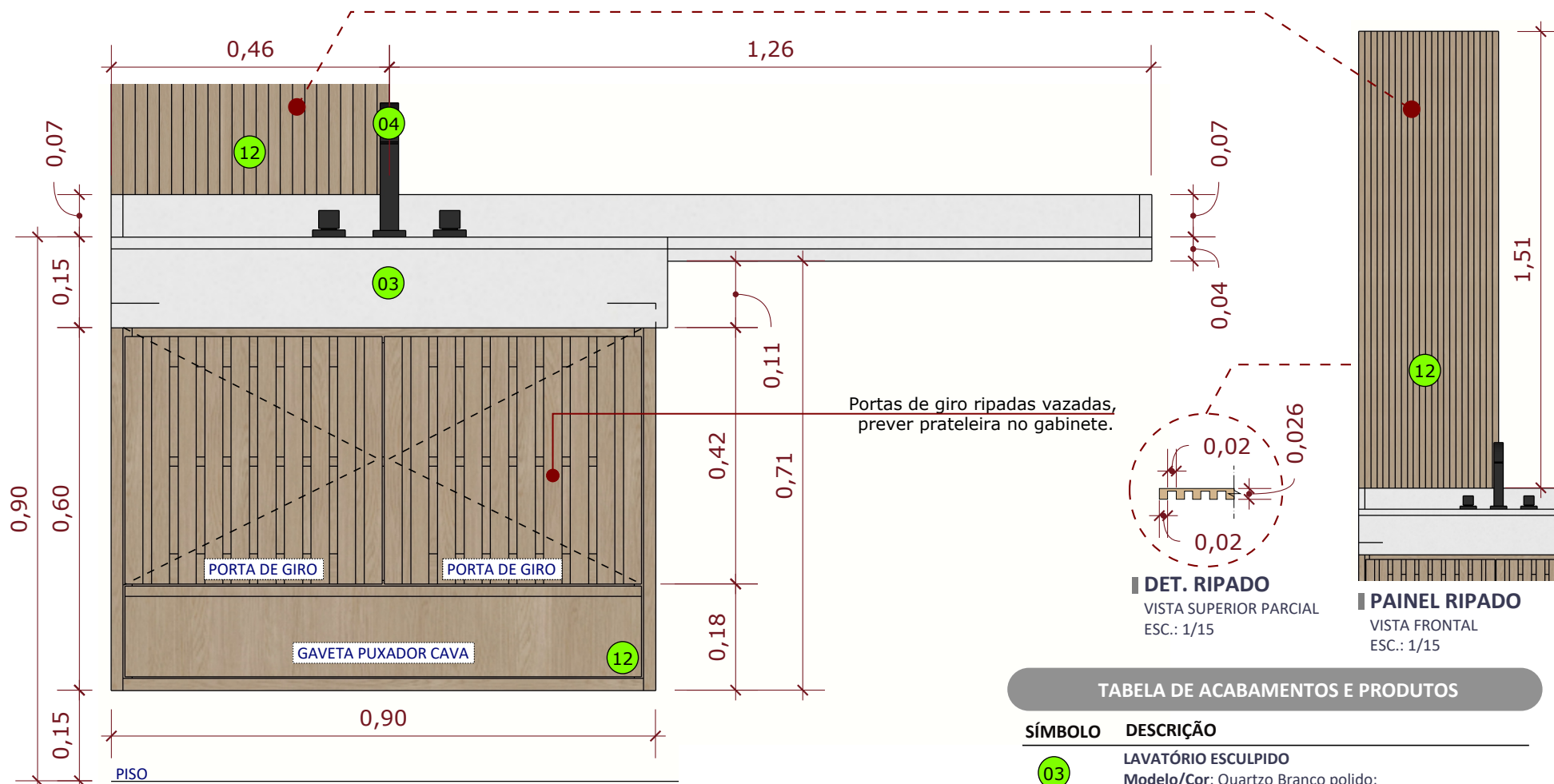

Portas de giro ripadas vazadas,
prever prateleira no gabinete.

DET. RIPADO
VISTA SUPERIOR PARCIAL
ESC.: 1/15

PAINEL RIPADO
VISTA FRONTAL
ESC.: 1/15

GABINETE E LAVATÓRIO ESCULPIDO
VISTA FRONTAL
ESC.: 1/10

- NOTAS:**
- Todas as medidas devem ser conferidas in-loco e ajustadas de acordo com a necessidade específica;
 - Cotas em projeto nesta página estão representadas em metros (m);
 - Especificações de tipos de materiais e demais acabamentos não especificados, ficarão a critério do cliente / construtor;
 - A obra de reforma deve ser acompanhada por profissional habilitado, arquiteto ou engenheiro civil e com aprovação do condomínio.

TABELA DE ACABAMENTOS E PRODUTOS	
SÍMBOLO	DESCRIÇÃO
03	LAVATÓRIO ESCULPIDO Modelo/Cor: Quartzo Branco polido; Medidas: verificar pág 15.
04	TORNEIRA MISTURADOR Marca/Fabricante: Furkin; *ou similar! Modelo/Cor: Quadra Preto.
12	GABINETE E PAINEL RIPADO MDF: Guararapes ou Duratex Modelo/Cor: MDF Carvalho Natural ou Itapuã Verificar pág. 16 e 19.

www. audenprojetos.com.br / contato@audenprojetos.com.br

Conteúdo da Prancha: Banheiro Social - Gabinete e Lavatório Esculpido - Tabela	Escala: no desenho	Data Emissão 06/12/2022
Endereço da Obra: Praça Oiapoque, nº 360, Alphaville, Barueri-SP.	Fase do Projeto: Executivo	Revisão R01
Cliente: -	Ass. Cliente:	Arquivo: OC1307/OC1108
		Prancha 18/66

Autor de Projeto: Arq. Henrique Marques
Contato: (11) 9.5147-9698
henrique@audenprojetos.com.br

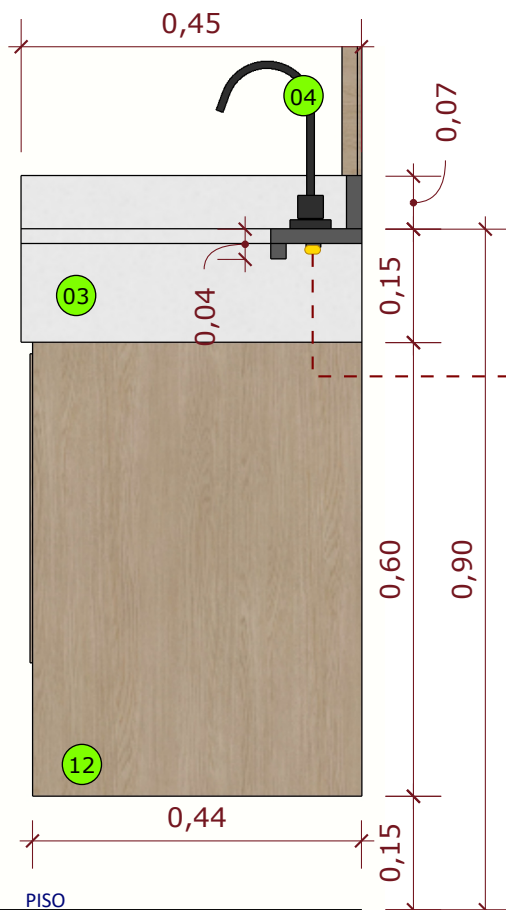

GABINETE E LAVATÓRIO ESCULPIDO

VISTA LATERAL DIREITA
ESC.: 1/10

Fita de led 2700k sob a extensão do lavatório a instalação deverá ser feita por profissional habilitado e especializado na área de elétrica.

Ralo oculto, profundidade da cuba esculpida será definido pela marmoraria de acordo com critérios técnicos (verificar pág. 16).

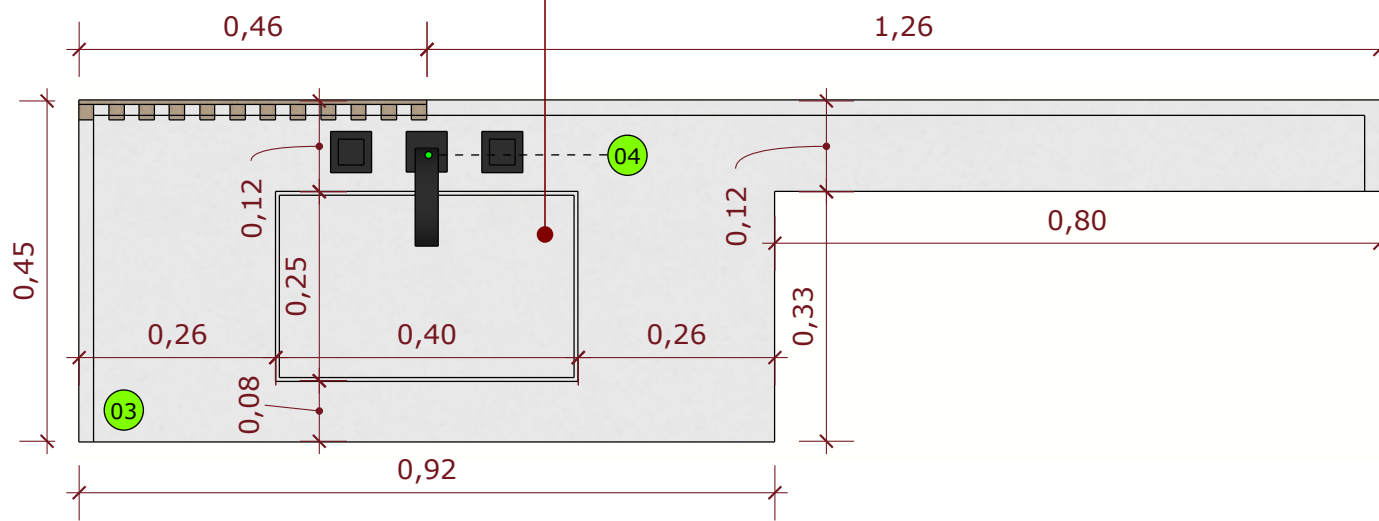

LAVATÓRIO ESCULPIDO

VISTA SUPERIOR
ESC.: 1/10

NOTAS:

- Todas as medidas devem ser conferidas in-loco e ajustadas de acordo com a necessidade específica;
- Cotas em projeto nesta página estão representadas em metros (m);
- Especificações de tipos de materiais e demais acabamentos não especificados, ficarão a critério do cliente / construtor;
- A obra de reforma deve ser acompanhada por profissional habilitado, arquiteto ou engenheiro civil e com aprovação do condomínio.



www.audenprojetos.com.br / contato@audenprojetos.com.br

Autor de Projeto:
Arq. Henrique Marques

Contato: (11) 9.5147-9698
henrique@audenprojetos.com.br

Conteúdo da Prancha:

Banheiro Social - Gabinete e Lavatório Esculpido

Endereço da Obra:

Praça Oiapoque, nº 360, Alphaville, Barueri-SP.

Cliente:
-

Ass. Cliente:

Escala:
no desenho

Data Emissão
06/12/2022

Fase do Projeto:
Executivo

Revisão
R01

Arquivo:
OC1307/OC1108

Prancha
19/66

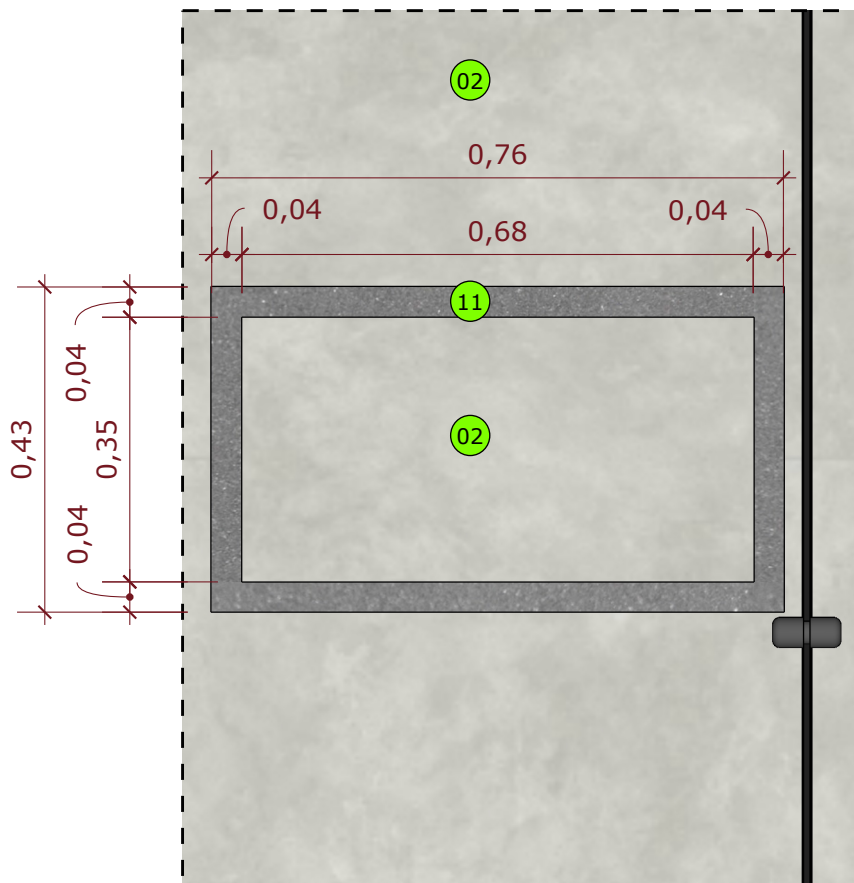

NICHO ILUMINADO (BOX)

VISTA FRONTAL
ESC.: 1/10

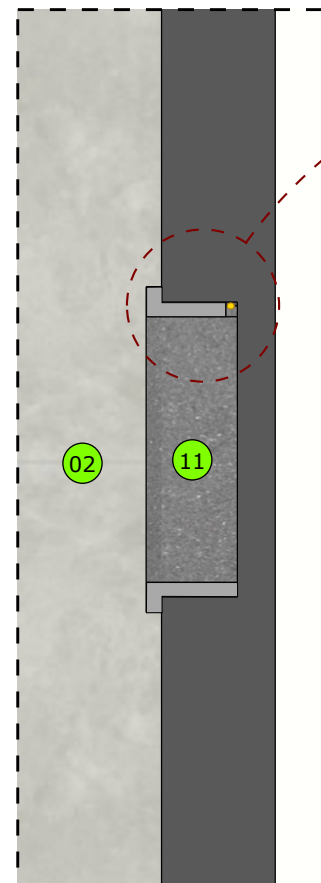

NICHO ILUMINADO (BOX)

CORTE TRANSVERSAL
ESC.: 1/10

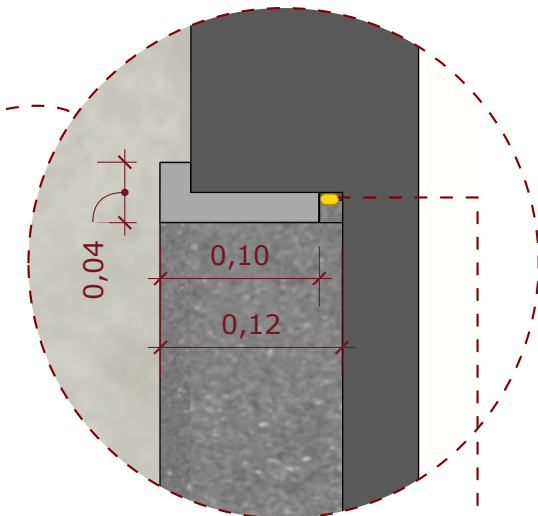

NICHO ILUMINADO (BOX)

DETALHE
ESC.: 1/5

Fita de led/neon 2700k (proteção IP65) sob cava no nicho, a instalação deverá ser feita por profissional habilitado e especializado na área de elétrica.

NOTAS:

- Todas as medidas devem ser conferidas in-loco e ajustadas de acordo com a necessidade específica;
- Cotas em projeto nesta página estão representadas em metros (m);
- Especificações de tipos de materiais e demais acabamentos não especificados, ficarão a critério do cliente / construtor;
- A obra de reforma deve ser acompanhada por profissional habilitado, arquiteto ou engenheiro civil e com aprovação do condomínio.

TABELA DE ACABAMENTOS E PRODUTOS

SÍMBOLO	DESCRIÇÃO
02	REVESTIMENTO DE PAREDE Marca/Fabricante: Helena Porcelanato; Coleção: Metropoli; *ou similar! Modelo/Cor: Manhattan Gris (Acetinado); Medidas: 121cm x 121cm; Código: HAC240.070.
11	NICHO ILUMINADO Modelo/Cor: Granito Cinza Absoluto.



www.audenprojetos.com.br / contato@audenprojetos.com.br

Conteúdo da Prancha:

Banheiro Social - Nicho Iluminado (Box)

Endereço da Obra:

Praça Oiapoque, nº 360, Alphaville, Barueri-SP.

Cliente:

-

Ass. Cliente:

Escala:

no desenho

Data Emissão

06/12/2022

Fase do Projeto:

Executivo

Revisão

R01

Autor de Projeto:

Arq. Henrique Marques

Contato: (11) 9.5147-9698

henrique@audenprojetos.com.br

Arquivo:

OC1307/OC1108

Prancha

20/66



www.audenprojetos.com.br / contato@audenprojetos.com.br

Autor de Projeto:
Arq. Henrique Marques

Contato: (11) 9.5147-9698
henrique@audenprojetos.com.br

Conteúdo da Prancha:

Suíte do Nicolas - Perspectivas 3D

Endereço da Obra:

Praça Oiapoque, nº 360, Alphaville, Barueri-SP.

Cliente:

-

Ass. Cliente:

Escala:

no desenho

Fase do Projeto:

Executivo

Arquivo:
OC1307/OC1108

Data Emissão

06/12/2022

Revisão

R01

Prancha
21/66



AUDEN

www.audenprojetos.com.br / contato@audenprojetos.com.br

Autor de Projeto:
Arq. Henrique Marques

Contato: (11) 9.5147-9698
henrique@audenprojetos.com.br

Conteúdo da Prancha:

Suíte do Nicolas - Perspectiva Superior 3D

Endereço da Obra:

Praça Oiapoque, nº 360, Alphaville, Barueri-SP.

Cliente:

-

Ass. Cliente:

Escala:
no desenho

Data Emissão
06/12/2022

Fase do Projeto:
Executivo

Revisão
R01

Arquivo:
OC1307/OC1108

Prancha
22/66

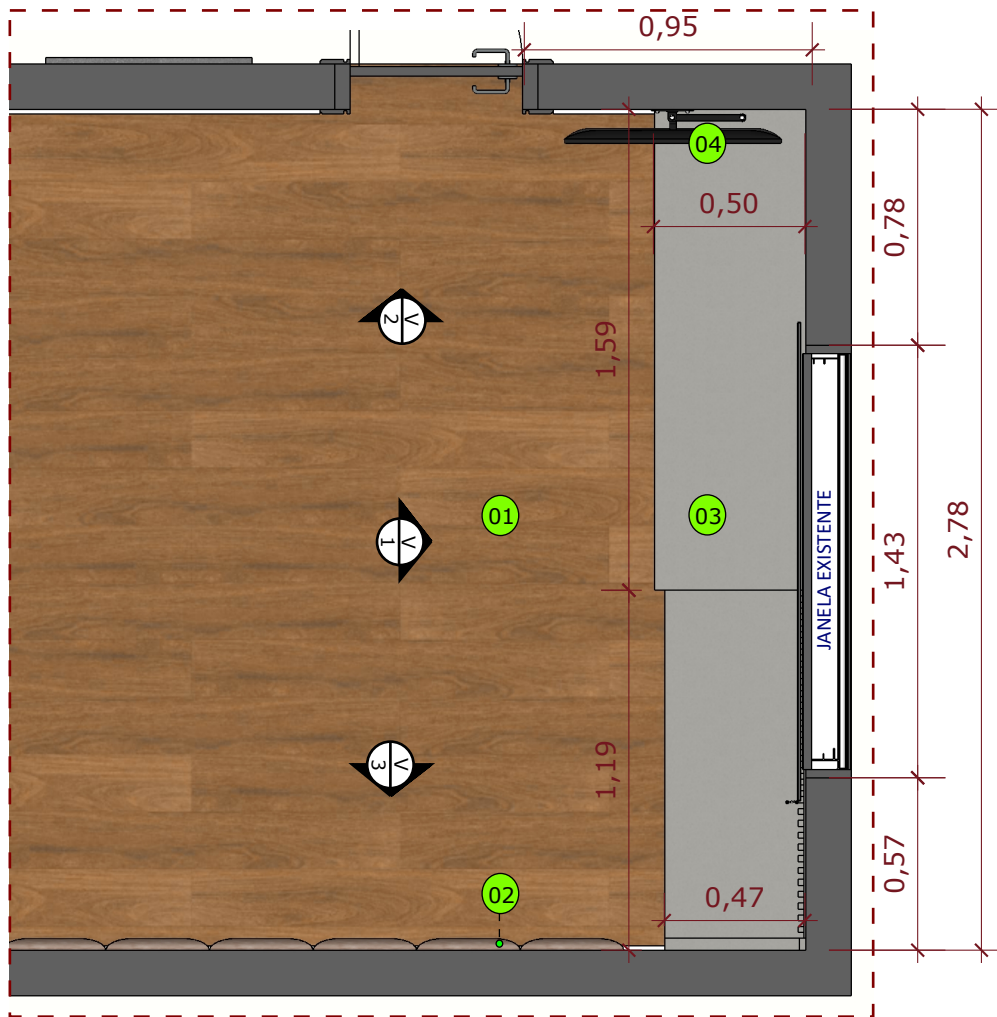

PLANTA BAIXA PARCIAL

ESC.: 1/25

NOTAS:

- Todas as medidas devem ser conferidas in-loco e ajustadas de acordo com a necessidade específica;
- Cotas em projeto estão representadas em metros (m);
- Especificações de tipos de materiais e demais acabamentos não especificados, ficarão a critério do cliente / construtor;
- O restante dos elementos existentes que não foram citados neste projeto, devem ser mantidos;
- A obra de reforma deve ser acompanhada por profissional habilitado, arquiteto ou engenheiro civil e com aprovação do condomínio.



TABELA DE ACABAMENTOS E PRODUTOS

SÍMBOLO	DESCRIÇÃO
01	PISO DE MADEIRA - EXISTENTE A MANTER
02	PAINEL DE CABECEIRA ESTOFADO - EXISTENTE A MANTER OBS.: Retirar da posição existente e instalar na horizontal, verificar pág. 25.
03	CÔMODA MDF: Guararapes Modelo/Cor: Cinza Urbano Fosco; (Verificar pág. 26).
04	SMART TV 32" - EXISTENTE A MANTER (Verificar pág. 24)
05	PRATELEIRA MDF: Guararapes Modelo/Cor: Cinza Urbano Fosco; (Verificar pág. 26).

*demais itens verificar as próximas páginas do projeto.



www.audenprojetos.com.br / contato@audenprojetos.com.br

Autor de Projeto:
Arq. Henrique Marques

Contato: (11) 9.5147-9698
henrique@audenprojetos.com.br

Conteúdo da Prancha:

Suíte do Nicolas - Planta Baixa Parcial, Perspectiva Superior 3D e Tabela

Endereço da Obra:

Praça Oiapoque, nº 360, Alphaville, Barueri-SP.

Cliente:
-

Ass. Cliente:

Escala:
no desenho

Data Emissão
06/12/2022

Fase do Projeto:
Executivo

Revisão
R01

Arquivo:
OC1307/OC1108

Prancha
23/66

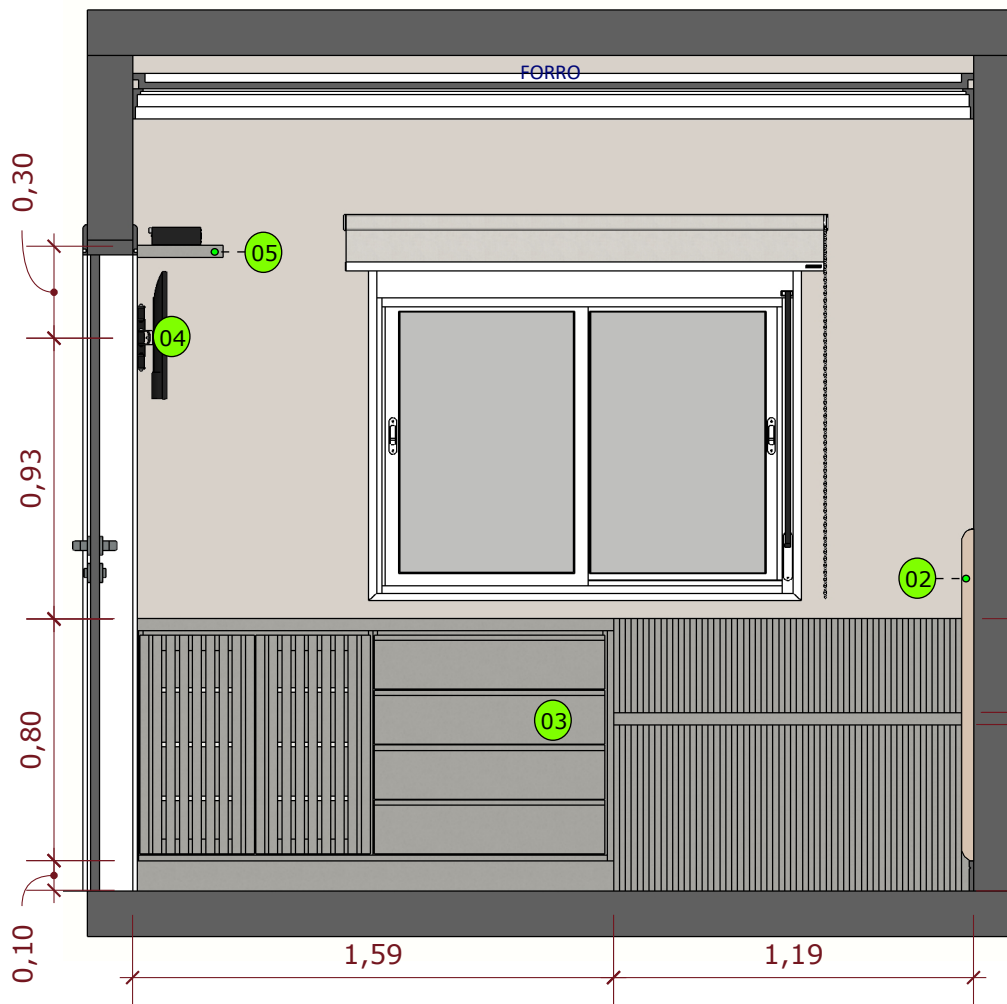

VISTA V1
CORTE TRANSVERSAL AA
ESC.: 1/25

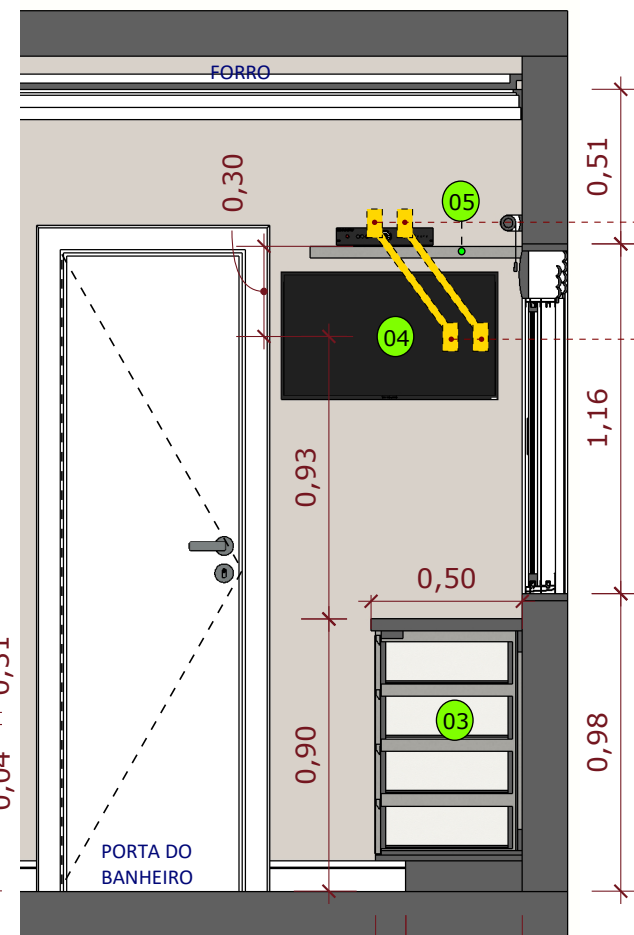

VISTA V2
CORTE LONGITUDINAL BB (PARCIAL)
ESC.: 1/25

Prever alteração em pontos de tomada e dados, para que a fiação fique embutida na parede, a instalação deverá ser feita por profissional habilitado e especializado na área de elétrica.

NOTAS:

- Todas as medidas devem ser conferidas in-loco e ajustadas de acordo com a necessidade específica;
- Cotas em projeto estão representadas em metros (m);
- Especificações de tipos de materiais e demais acabamentos não especificados, ficarão a critério do cliente / construtor;
- O restante dos elementos existentes que não foram citados neste projeto, devem ser mantidos;
- A obra de reforma deve ser acompanhada por profissional habilitado, arquiteto ou engenheiro civil e com aprovação do condomínio.



www.audenprojetos.com.br / contato@audenprojetos.com.br

Autor de Projeto:
Arq. Henrique Marques

Contato: (11) 9.5147-9698
henrique@audenprojetos.com.br

Conteúdo da Prancha:
Suíte do Nicolas - Vista V1 e Vista V2

Endereço da Obra:
Praça Oiapoque, nº 360, Alphaville, Barueri-SP.

Cliente:
-

Ass. Cliente:

Escala:
no desenho

Fase do Projeto:
Executivo

Arquivo:
OC1307/OC1108

Data Emissão
06/12/2022

Revisão
R01

Prancha
24/66



FOTO DA SUÍTE DO NICOLAS ATUALMENTE

VISTA V3

CORTE TRANSVERSAL AA
ESC.: 1/25

NOTAS:

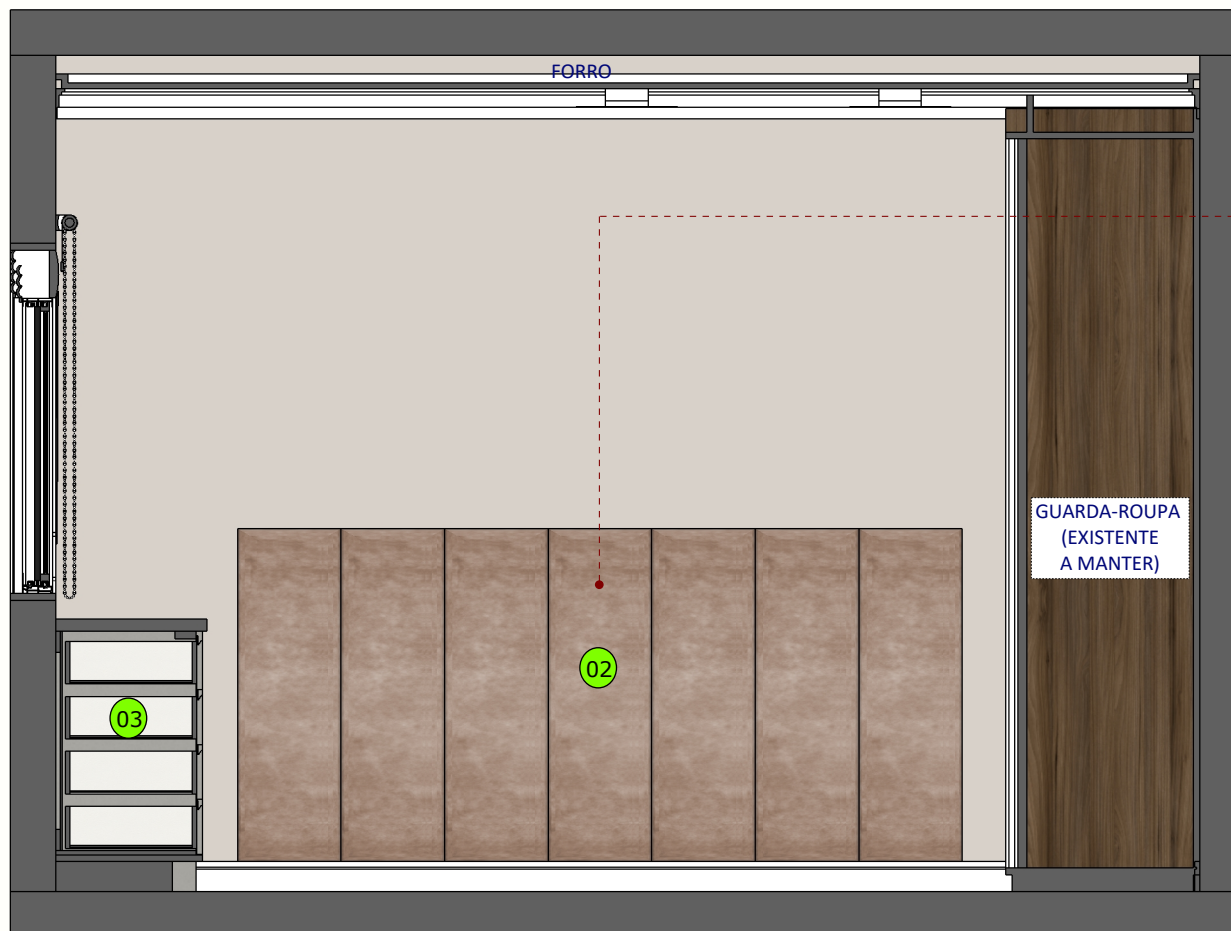
- Todas as medidas devem ser conferidas in-loco e ajustadas de acordo com a necessidade específica;
- Cotas em projeto estão representadas em metros (m);
- Especificações de tipos de materiais e demais acabamentos não especificados, ficarão a critério do cliente / construtor;
- O restante dos elementos existentes que não foram citados neste projeto, devem ser mantidos;
- A obra de reforma deve ser acompanhada por profissional habilitado, arquiteto ou engenheiro civil e com aprovação do condomínio.

TABELA DE ACABAMENTOS E PRODUTOS

SÍMBOLO	DESCRIÇÃO
02	PAINEL DE CABECEIRA ESTOFADO - EXISTENTE A MANTER OBS.: Retirar da posição existente e instalar na horizontal.
03	CÔMODA MDF: Guararapes Modelo/Cor: Cinza Urbano Fosco; (Verificar pág. 26).



www.audenprojetos.com.br / contato@audenprojetos.com.br

Autor de Projeto:
Arq. Henrique Marques

Contato: (11) 9.5147-9698
henrique@audenprojetos.com.br

Conteúdo da Prancha:

Suíte do Nicolas - Painel de Cabeceira Estofado

Endereço da Obra:

Praça Oiapoque, nº 360, Alphaville, Barueri-SP.

Cliente:
-

Ass. Cliente:

Escala:
no desenho

Data Emissão
06/12/2022

Fase do Projeto:
Executivo

Revisão
R01

Arquivo:
OC1307/OC1108

Prancha
25/66

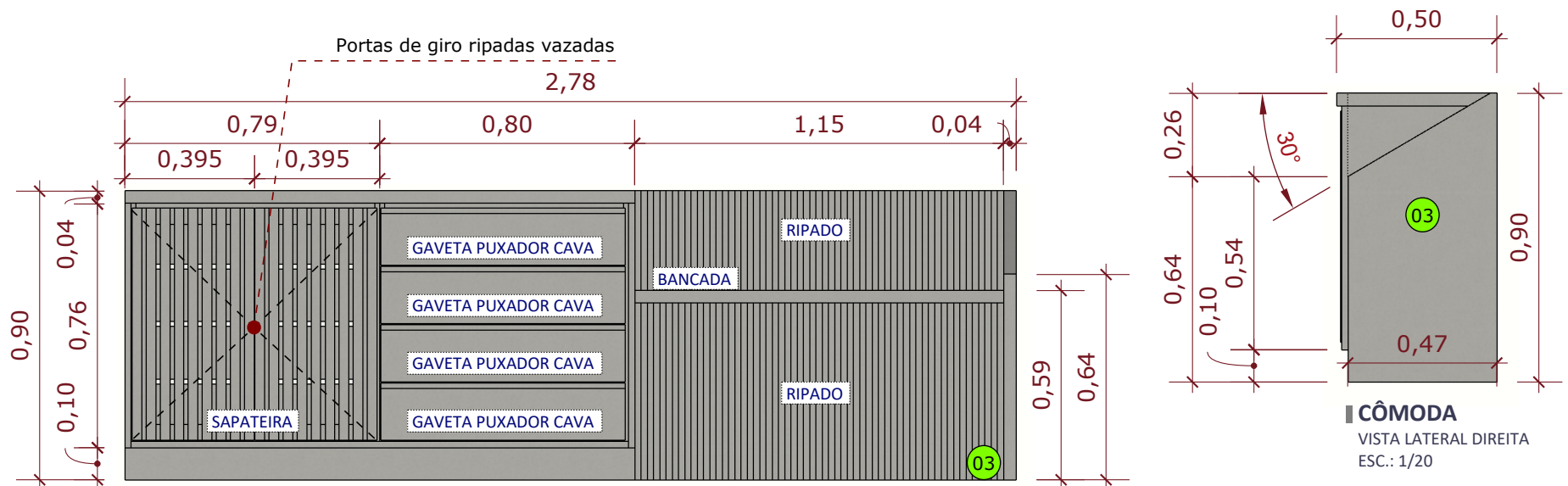

CÔMODA

VISTA LATERAL DIREITA
ESC.: 1/20

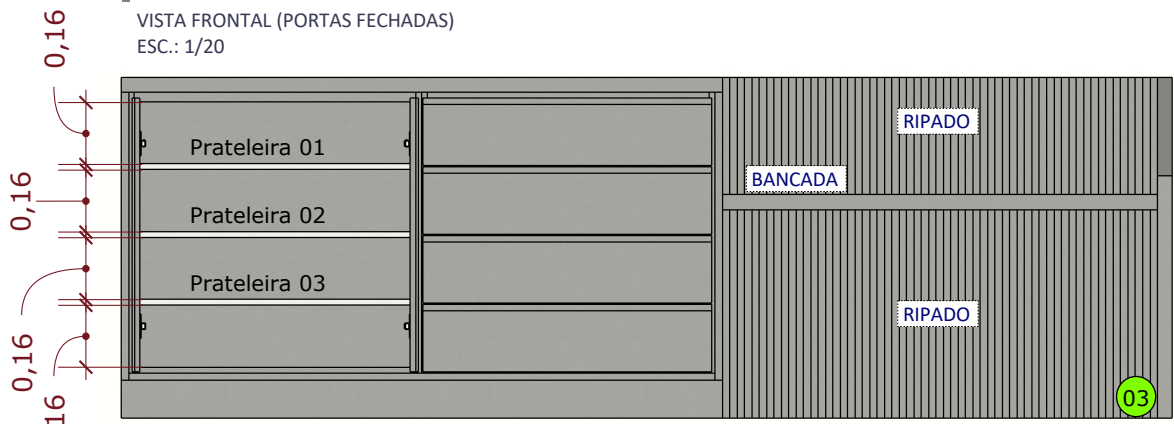

CÔMODA

VISTA FRONTAL (PORTAS FECHADAS)
ESC.: 1/20

NOTAS:

- Todas as medidas devem ser conferidas in-loco e ajustadas de acordo com a necessidade específica;
- Cotas em projeto estão representadas em metros (m);
- Especificações de tipos de materiais e demais acabamentos não especificados, ficarão a critério do cliente / construtor;
- O restante dos elementos existentes que não foram citados neste projeto, devem ser mantidos;
- A obra de reforma deve ser acompanhada por profissional habilitado, arquiteto ou engenheiro civil e com aprovação do condomínio.

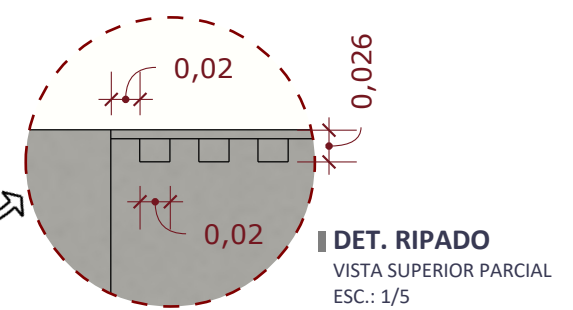
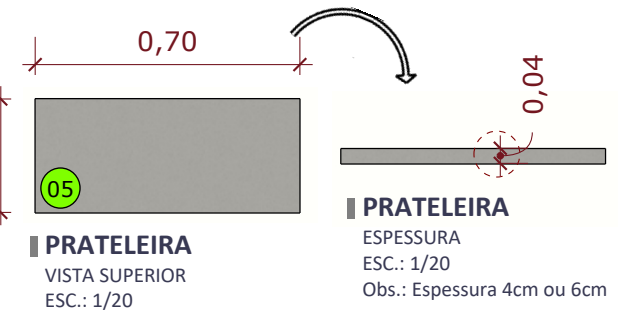

www.audenprojetos.com.br / contato@audenprojetos.com.br

Conteúdo da Prancha:

Suíte do Nicolas - Cômoda e Prateleira

Endereço da Obra:

Praça Oiapoque, nº 360, Alphaville, Barueri-SP.

Cliente:

-

Ass. Cliente:

-

Escala:

no desenho

Data Emissão

06/12/2022

Fase do Projeto:

Executivo

Revisão

R01

Autor de Projeto:

Arq. Henrique Marques

Contato:

(11) 9.5147-9698
henrique@audenprojetos.com.br

Arquivo:

OC1307/OC1108

Prancha

26/66



www.audenprojetos.com.br / contato@audenprojetos.com.br

Autor de Projeto:
Arq. Henrique Marques

Contato: (11) 9.5147-9698
henrique@audenprojetos.com.br

Conteúdo da Prancha:

Banheiro da Suíte do Nicolas - Perspectivas 3D

Endereço da Obra:

Praça Oiapoque, nº 360, Alphaville, Barueri-SP.

Cliente:

-

Ass. Cliente:

Escala:
no desenho

Data Emissão
06/12/2022

Fase do Projeto:
Executivo

Revisão
R01

Arquivo:
OC1307/OC1108

Prancha
27/66



AUDEN

www.audenprojetos.com.br / contato@audenprojetos.com.br

Autor de Projeto:
Arq. Henrique Marques

Contato: (11) 9.5147-9698
henrique@audenprojetos.com.br

Conteúdo da Prancha:

Banheiro da Suíte do Nicolas - Perspectiva Superior 3D

Endereço da Obra:

Praça Oiapoque, nº 360, Alphaville, Barueri-SP.

Cliente:

-

Ass. Cliente:

Escala:
no desenho

Data Emissão
06/12/2022

Fase do Projeto:
Executivo

Revisão
R01

Arquivo:
OC1307/OC1108

Prancha
28/66

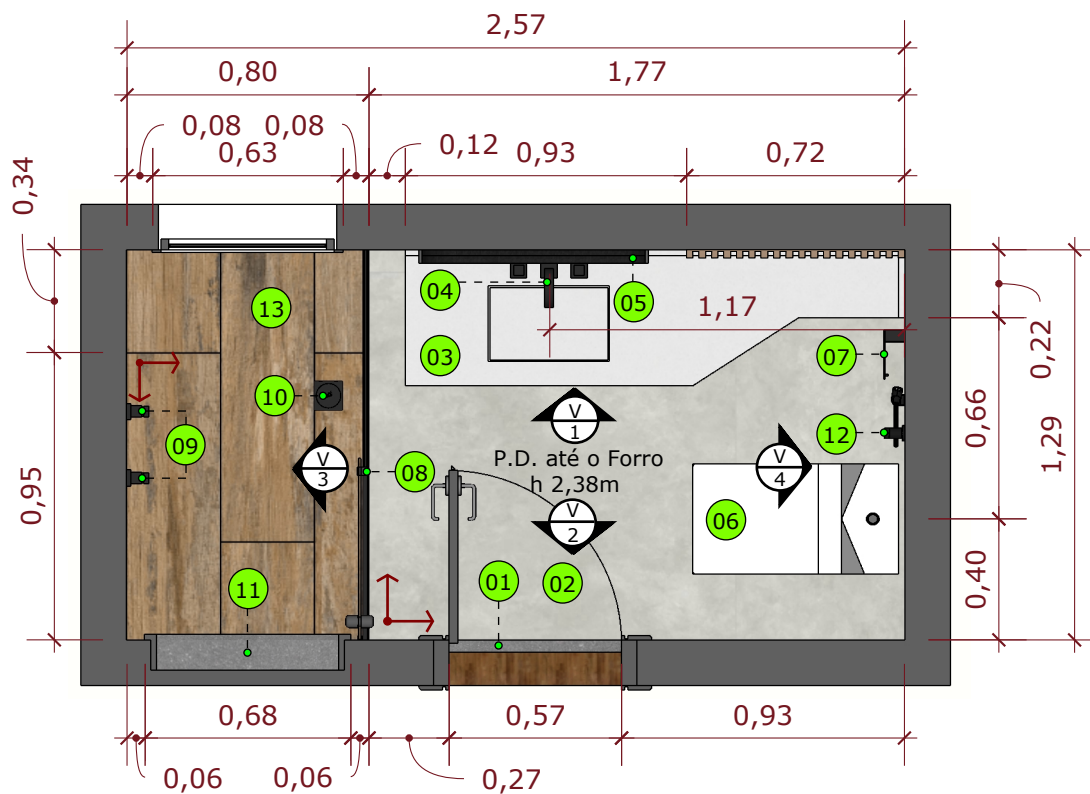

PLANTA BAIXA

ESC.: 1/25

A DEMOLIR:

- Revestimento de piso existente;
- Revestimento de parede existente;
- Forro, louças, metais, box, gabinete e demais itens existentes que forem necessários substituir por novos.

NOTAS:

- Todas as medidas devem ser conferidas in-loco e ajustadas de acordo com a necessidade específica;
- Cotas em projeto nesta página estão representadas em metros (m) e em centímetros (cm);
- Especificações de tipos de materiais e demais acabamentos não especificados, ficarão a critério do cliente / construtor;
- A obra de reforma deve ser acompanhada por profissional habilitado, arquiteto ou engenheiro civil e com aprovação do condomínio.

LEGENDA

- A MANTER
- VISTA/ELEVAÇÃO E Nº
- INÍCIO PAGINAÇÃO DE REVESTIMENTO.

TABELA DE ACABAMENTOS E PRODUTOS

SÍMBOLO	DESCRIÇÃO
01	BAGUETE Modelo/Cor: Granito Cinza Absoluto; Medidas: 4cm x 70cm.
02	REVESTIMENTO DE PISO Marca/Fabricante: Helena Porcelanato; Coleção: Metropoli; *ou similar! Modelo/Cor: Manhattan Gris (Acetinado); Medidas: 121cm x 121cm; Código: HAC240.070; Área: 2,28m ² (prever % de perda).
03	LAVATÓRIO ESCULPIDO Modelo/Cor: Quartzo Branco polido; Medidas: verificar págs. 31, 33 e 34.
04	TORNEIRA MISTURADOR Marca/Fabricante: Furkin; *ou similar! Modelo/Cor: Quadra Preto.
05	ESPELHO Marca/Fabricante: ORUY; *ou similar! Modelo/Cor: Orgânico Fiji em couro preto; Medidas: 95cm x 77cm prof. 5cm.
06	VASO SANITÁRIO Marca/Fabricante: Tubrax; *ou similar! Modelo/Cor: Monobloco Diamante; Código: VAB0005.
07	PAPELEIRA Marca/Fabricante: LEXXA bagno; *ou similar! Modelo/Cor: Black Matte; Código: LX7160B.
08	BOX Modelo/Cor: Preto fosco; Medidas: 105cm x 190cm.
09	ACABAMENTO DE REGISTRO Marca/Fabricante: LEXXA bagno; *ou similar! Modelo/Cor: Black Matte; Código: LX1004B
10	RALO Modelo/Cor: Click Up preto; *ou similar! Medidas: verificar medidas de ralo existente in-loco.
11	NICHO ILUMINADO Modelo/Cor: Granito Cinza Absoluto; Medidas: verificar pág. 35.

***demais itens verificar as próximas páginas do projeto.**



AUDEN

www.audenprojetos.com.br / contato@audenprojetos.com.br

Autor de Projeto:
Arq. Henrique Marques

Contato: (11) 9.5147-9698
henrique@audenprojetos.com.br

Conteúdo da Prancha:

Banheiro da Suíte do Nicolas - Planta Baixa e Tabela

Endereço da Obra:

Praça Oiapoque, nº 360, Alphaville, Barueri-SP.

Cliente:
-

Ass. Cliente:

Escala:
no desenho

Data Emissão
06/12/2022

Fase do Projeto:
Executivo

Revisão
R01

Arquivo:
OC1307/OC1108

Prancha
29/66

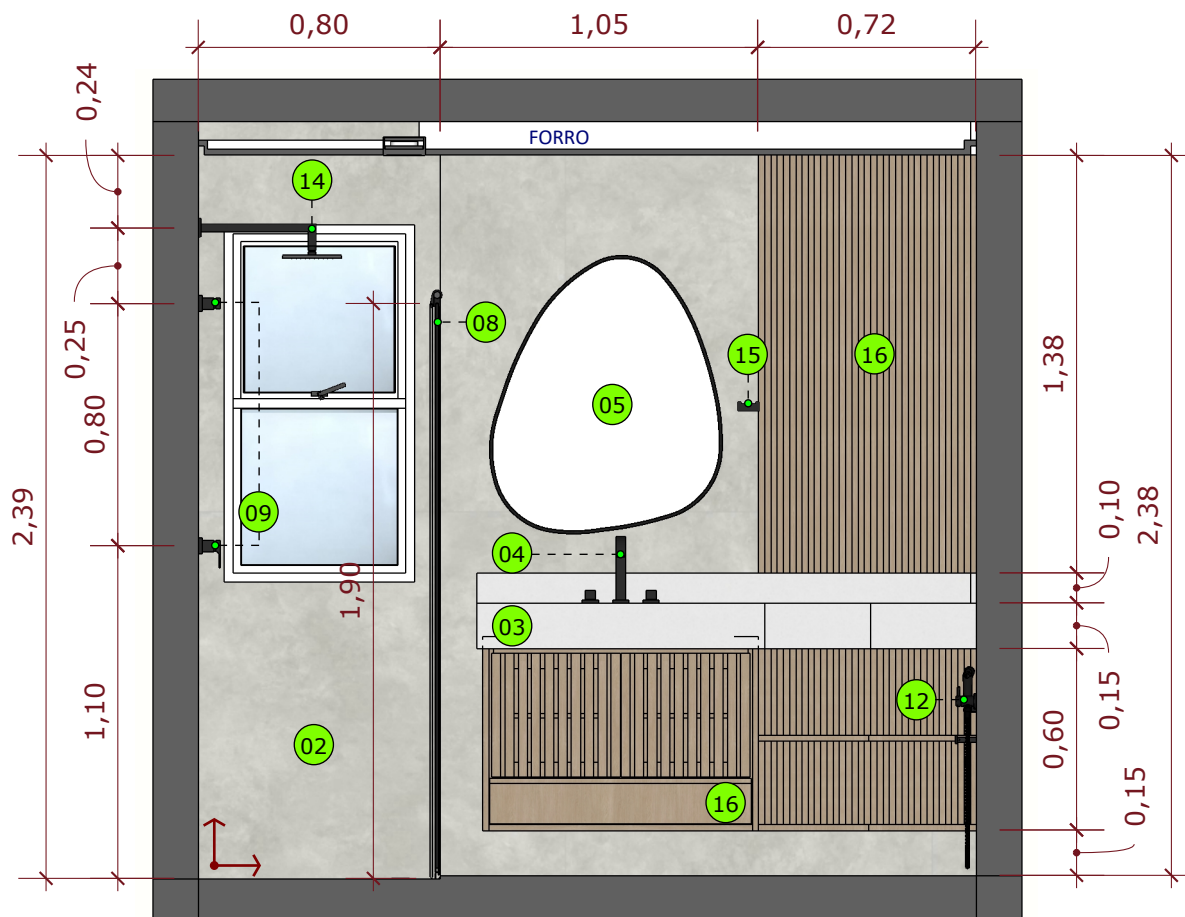

VISTA V1
CORTE LONGITUDINAL AA
ESC.: 1/25

NOTAS:

- Todas as medidas devem ser conferidas in-loco e ajustadas de acordo com a necessidade específica;
- Cotas em projeto nesta página estão representadas em metros (m) e em centímetros (cm);
- Especificações de tipos de materiais e demais acabamentos não especificados, ficarão a critério do cliente / construtor;
- A obra de reforma deve ser acompanhada por profissional habilitado, arquiteto ou engenheiro civil e com aprovação do condomínio.

TABELA DE ACABAMENTOS E PRODUTOS

SÍMBOLO	DESCRIÇÃO
12	DUCHA HIGIÊNICA Marca/Fabricante: LEXXA bagno; *ou similar! Modelo/Cor: Black Matte; Código: LX1904B.
13	REVESTIMENTO DE PISO Marca/Fabricante: Elizabeth Revestimentos; Coleção: Madeira; *ou similar! Modelo/Cor: Palmeira Natural (Acetinado); Medidas: 121cm x 121cm; Área: 1,05m ² (prever % de perda).
14	DUCHA DE PAREDE Marca/Fabricante: LEXXA bagno; *ou similar! Modelo/Cor: Black Matte; Código: LX4107B.
15	CABIDE TOALHA DE ROSTO Marca/Fabricante: LEXXA bagno; *ou similar! Modelo/Cor: Black Matte; Código: LX7165B.
16	GABINETE E PAINEL RIPADO MDF: Guararapes ou Duratex Modelo/Cor: Carvalho Natural ou Itapuã; (Verificar págs. 33 e 34).
02	REVESTIMENTO DE PAREDE Marca/Fabricante: Helena Porcelanato; *ou similar! Coleção: Metropoli; Modelo/Cor: Manhattan Gris (Acetinado); Medidas: 121cm x 121cm; Código: HAC240.070; Área: 13,91m ² (prever % de perda).

***demais itens verificar as próximas páginas do projeto.**

LEGENDA



INÍCIO PAGINAÇÃO DE REVESTIMENTO.



www.audenprojetos.com.br / contato@audenprojetos.com.br

Autor de Projeto:
Arq. Henrique Marques

Contato: (11) 9.5147-9698
henrique@audenprojetos.com.br

Conteúdo da Prancha:

Banheiro da Suíte do Nicolas - Vista V1 e Tabela

Endereço da Obra:

Praça Oiapoque, nº 360, Alphaville, Barueri-SP.

Cliente:

-

Ass. Cliente:

Escala:
no desenho

Data Emissão
06/12/2022

Fase do Projeto:
Executivo

Revisão
R01

Arquivo:
OC1307/OC1108

Prancha
30/66

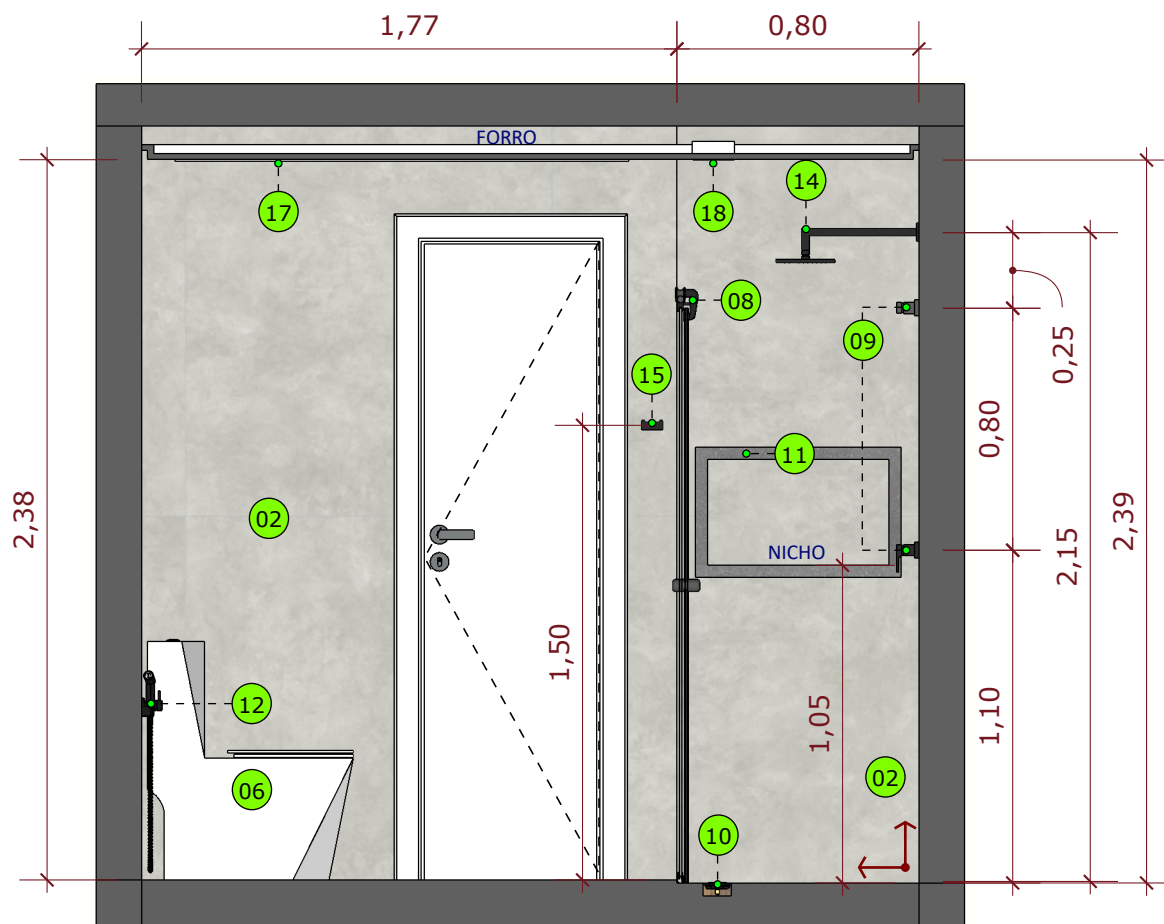

VISTA V2
CORTE LONGITUDINAL BB
ESC.: 1/25

LEGENDA

INÍCIO PAGINAÇÃO DE REVESTIMENTO.

NOTAS:

- Todas as medidas devem ser conferidas in-loco e ajustadas de acordo com a necessidade específica;
- Cotas em projeto nesta página estão representadas em metros (m) e em centímetros (cm);
- Especificações de tipos de materiais e demais acabamentos não especificados, ficarão a critério do cliente / construtor;
- A obra de reforma deve ser acompanhada por profissional habilitado, arquiteto ou engenheiro civil e com aprovação do condomínio.

VISTA V3
CORTE TRANSVERSAL CC
ESC.: 1/25

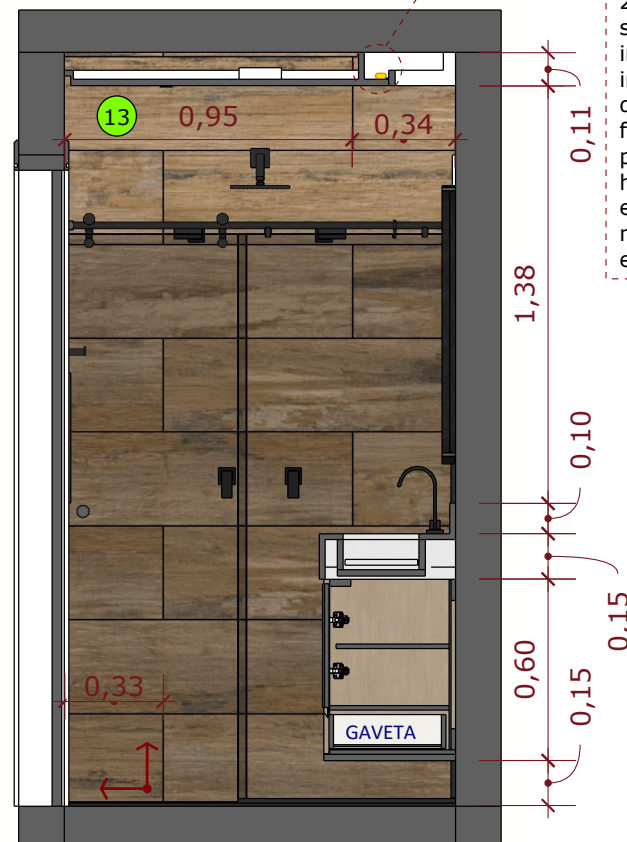

Fita de led 2700k na sanca invertida a instalação deverá ser feita por profissional habilitado e especializado na área de elétrica.

TABELA DE ACABAMENTOS E PRODUTOS

SÍMBOLO	DESCRIÇÃO
13	REVESTIMENTO DE PAREDE Marca/Fabricante: Elizabeth Revestimentos; Coleção: Madeira; *ou similar! Modelo/Cor: Palmeira Natural (Acetinado); Medidas: 121cm x 121cm; Área: 3,22m ² (prever % de perda).

***demais itens verificar as próximas páginas do projeto.**



www.audenprojetos.com.br / contato@audenprojetos.com.br

Autor de Projeto:
Arq. Henrique Marques

Contato: (11) 9.5147-9698
henrique@audenprojetos.com.br

Conteúdo da Prancha:

Banheiro da Suíte do Nicolas - Vista V1 e Tabela

Endereço da Obra:

Praça Oiapoque, nº 360, Alphaville, Barueri-SP.

Cliente:
-

Ass. Cliente:

Escala:
no desenho

Data Emissão
06/12/2022

Fase do Projeto:
Executivo

Revisão
R01

Arquivo:
OC1307/OC1108

Prancha
31/66

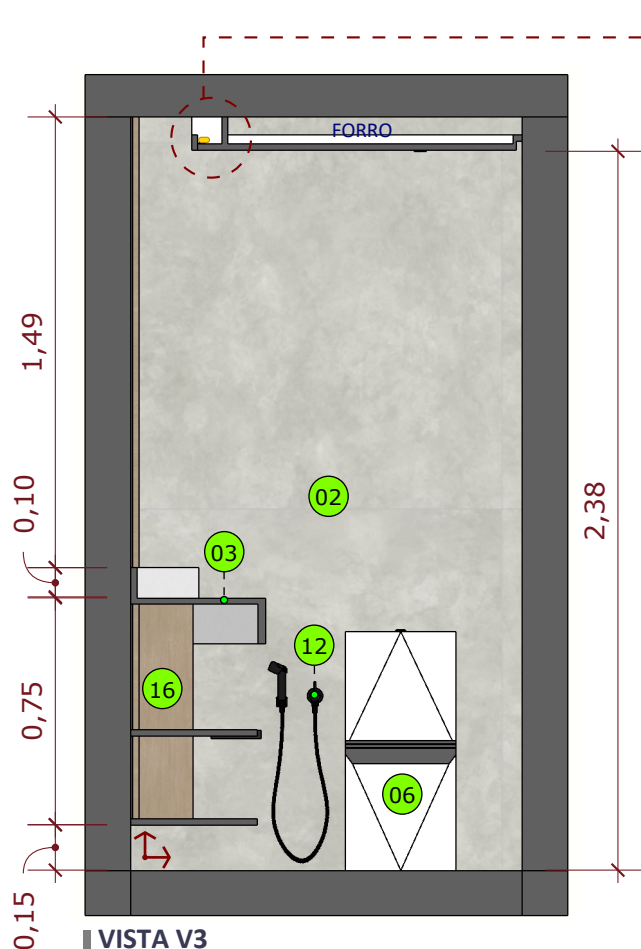

VISTA V3
CORTE TRANSVERSAL DD
ESC.: 1/25

NOTAS:

- Todas as medidas devem ser conferidas in-loco e ajustadas de acordo com a necessidade específica;
- Cotas em projeto nesta página estão representadas em metros (m);
- Especificações de tipos de materiais e demais acabamentos não especificados, ficarão a critério do cliente / construtor;
- A obra de reforma deve ser acompanhada por profissional habilitado, arquiteto ou engenheiro civil e com aprovação do condomínio.

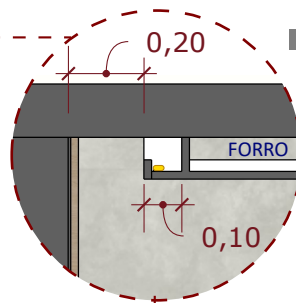

DETALHE SANCA INVERTIDA
CORTE PARCIAL
ESC.: 1/20

Fita de led 2700k na sanca invertida a instalação deverá ser feita por profissional habilitado e especializado na área de elétrica.

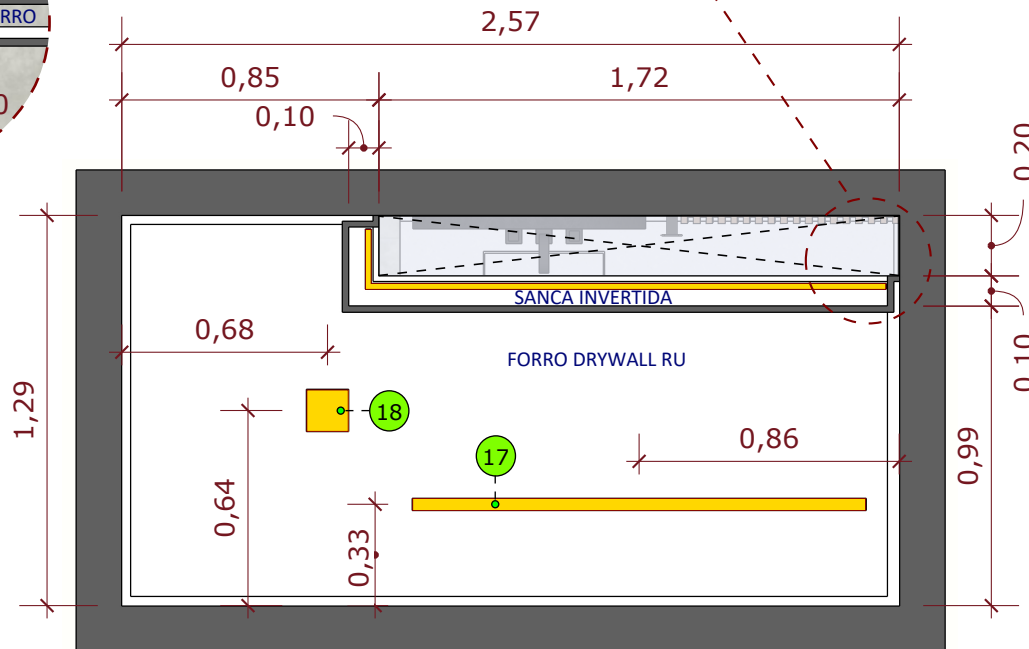

PLANTA DE FORRO E ILUMINAÇÃO
VISTA SUPERIOR
ESC.: 1/25

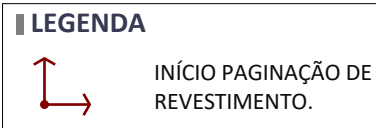

LEGENDA
INÍCIO PAGINAÇÃO DE REVESTIMENTO.

TABELA DE ACABAMENTOS E PRODUTOS

SÍMBOLO	DESCRIÇÃO
17	LUMINÁRIA - PERFIL DE EMBUTIR COM FITA LED Marca/Fabricante: Usina Design; Modelo/Cor: Perfil Branco 1,50m e Fita Led de 2700k.
18	LUMINÁRIA - SPOT DE EMBUTIR Marca/Fabricante: Save Energy; Modelo/Cor: linked Face Recuada Branco, PAR20 lâmpada de 2700k.



Conteúdo da Prancha: Banheiro da Suíte do Nicolas - Vista V3, Planta de Forro e Tabela	Escala: no desenho	Data Emissão 06/12/2022
Endereço da Obra: Praça Oiapoque, nº 360, Alphaville, Barueri-SP.	Fase do Projeto: Executivo	Revisão R01
Cliente: -	Ass. Cliente:	Arquivo: OC1307/OC1108
Autor de Projeto: Arq. Henrique Marques	Contato: (11) 9.5147-9698 henrique@audenprojetos.com.br	Prancha 32/66

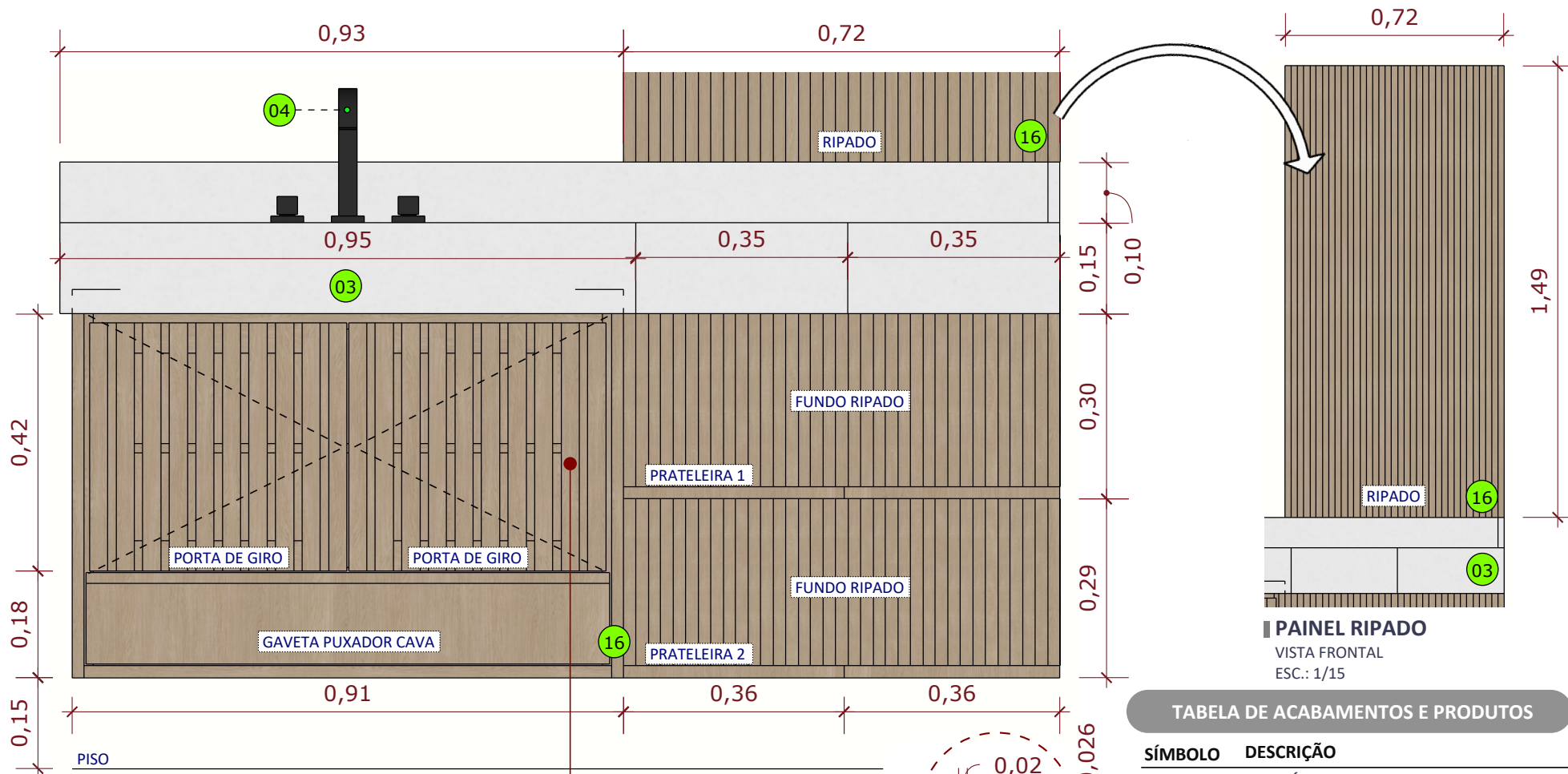

LAVATÓRIO ESCULPIDO, GABINETE E PAINEL RIPADO
VISTA FRONTAL
ESC.: 1/10

Portas de giro ripadas vazadas,
prever prateleira no gabinete.

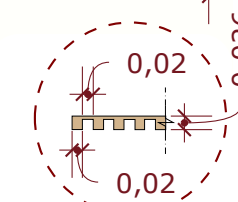

DET. RIPADO
VISTA SUPERIOR PARCIAL
ESC.: 1/15

PAINEL RIPADO
VISTA FRONTAL
ESC.: 1/15

TABELA DE ACABAMENTOS E PRODUTOS

SÍMBOLO	DESCRIÇÃO
03	LAVATÓRIO ESCULPIDO Modelo/Cor: Quartzo Branco polido; Medidas: verificar págs. 29 a 34.
04	TORNEIRA MISTURADOR Marca/Fabricante: Furkin; *ou similar! Modelo/Cor: Quadra Preto.
16	GABINETE - PAINEL RIPADO MDF: Guararapes ou Duratex Modelo/Cor: Carvalho Natural ou Itapuã Verificar págs. 30, 31 e 34.

NOTAS:

- Todas as medidas devem ser conferidas in-loco e ajustadas de acordo com a necessidade específica;
- Cotas em projeto nesta página estão representadas em metros (m);
- Especificações de tipos de materiais e demais acabamentos não especificados, ficarão a critério do cliente / construtor;
- A obra de reforma deve ser acompanhada por profissional habilitado, arquiteto ou engenheiro civil e com aprovação do condomínio.

www.audenprojetos.com.br / contato@audenprojetos.com.br

Conteúdo da Prancha:
Banheiro da Suíte do Nicolas - Lavatório, Gabinete e Painel Ripado

Endereço da Obra:
Praça Oiapoque, nº 360, Alphaville, Barueri-SP.

Cliente:
-

Ass. Cliente:

Escala:
no desenho
Data Emissão
06/12/2022

Fase do Projeto:
Executivo
Revisão
R01

Arquivo:
OC1307/OC1108
Prancha
33/66

Autor de Projeto:
Arq. Henrique Marques
Contato: (11) 9.5147-9698
henrique@audenprojetos.com.br

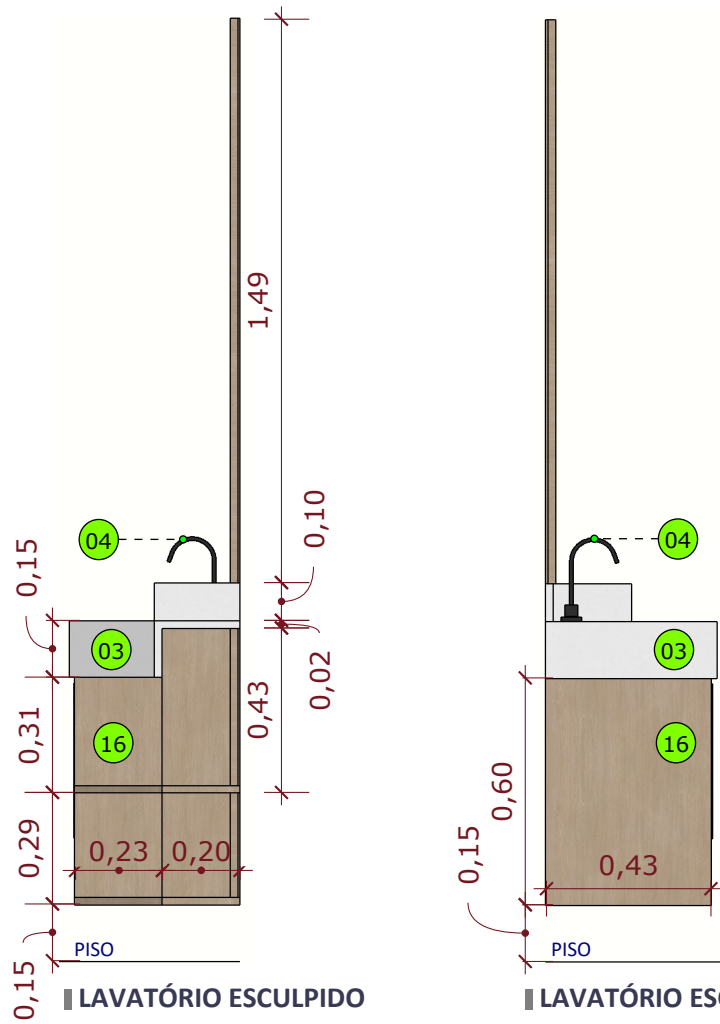

**LAVATÓRIO ESCULPIDO
GABINETE E PAINEL RIPADO**

VISTA LATERAL DIREITA
ESC.: 1/20

NOTAS:

- Todas as medidas devem ser conferidas in-loco e ajustadas de acordo com a necessidade específica;
- Cotas em projeto nesta página estão representadas em metros (m) e em centímetros (cm);
- Especificações de tipos de materiais e demais acabamentos não especificados, ficarão a critério do cliente / construtor;
- A obra de reforma deve ser acompanhada por profissional habilitado, arquiteto ou engenheiro civil e com aprovação do condomínio.

**LAVATÓRIO ESCULPIDO
GABINETE E PAINEL RIPADO**

VISTA LATERAL ESQUERDA
ESC.: 1/20

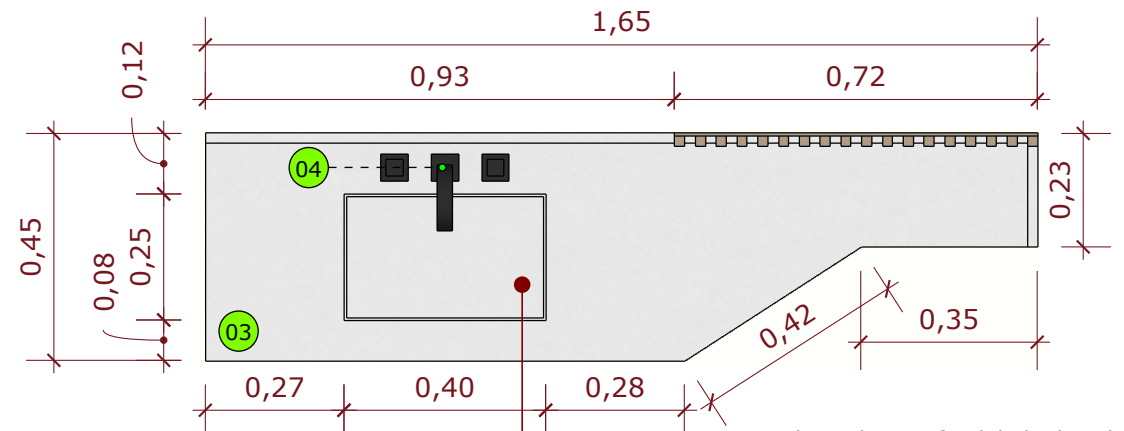

LAVATÓRIO ESCULPIDO

VISTA SUPERIOR
ESC.: 1/15

Ralo oculto, profundidade da cuba esculpida será definido pela marmoraria de acordo com critérios técnicos (verificar pág. 31).

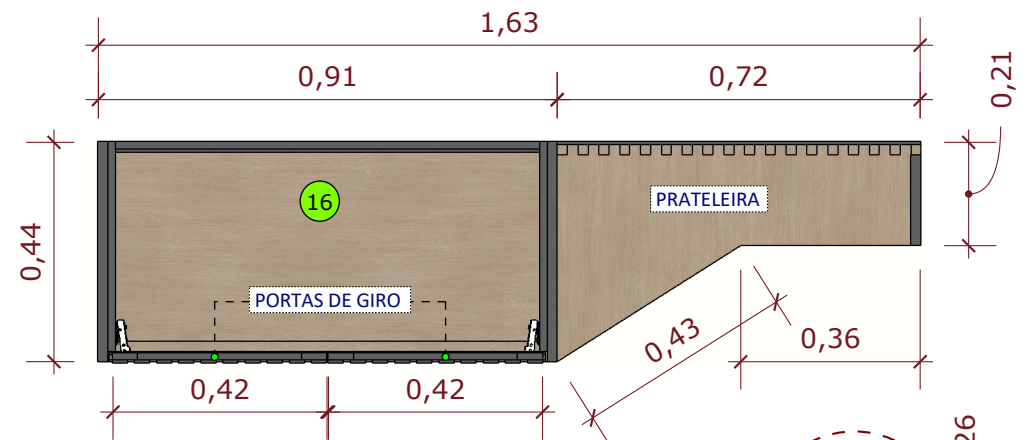

GABINETE

VISTA SUPERIOR
ESC.: 1/15

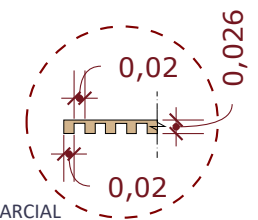

DET. RIPADO

VISTA SUPERIOR PARCIAL
ESC.: 1/15



www.audenprojetos.com.br / contato@audenprojetos.com.br

Autor de Projeto:
Arq. Henrique Marques

Contato: (11) 9.5147-9698
henrique@audenprojetos.com.br

Conteúdo da Prancha:

Banheiro da Suíte do Nicolas - Lavatório esculpido e Gabinete

Endereço da Obra:

Praça Oiapoque, nº 360, Alphaville, Barueri-SP.

Cliente:

-

Ass. Cliente:

Escala:

no desenho

Data Emissão

06/12/2022

Fase do Projeto:

Executivo

Revisão

R01

Arquivo:
OC1307/OC1108

Prancha
34/66

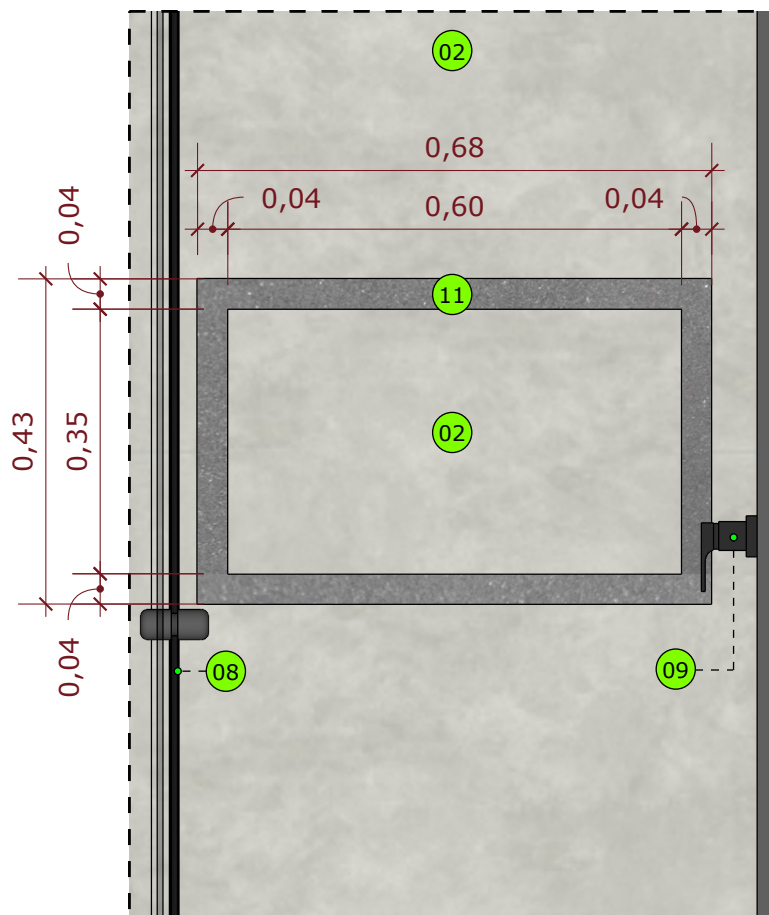

NICHO ILUMINADO (BOX)

VISTA FRONTAL
ESC.: 1/10

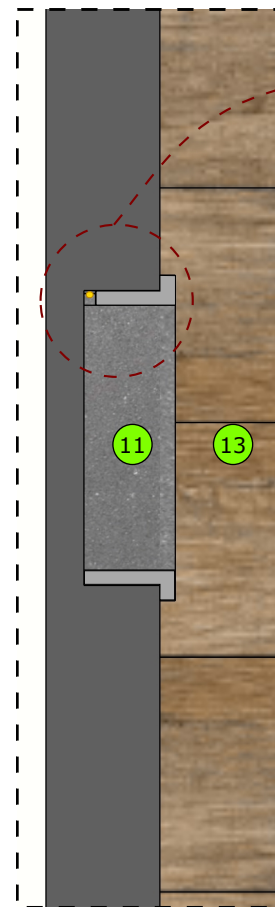

NICHO ILUMINADO (BOX)

CORTE TRANSVERSAL
ESC.: 1/10

NICHO ILUMINADO (BOX)

DETALHE
ESC.: 1/5

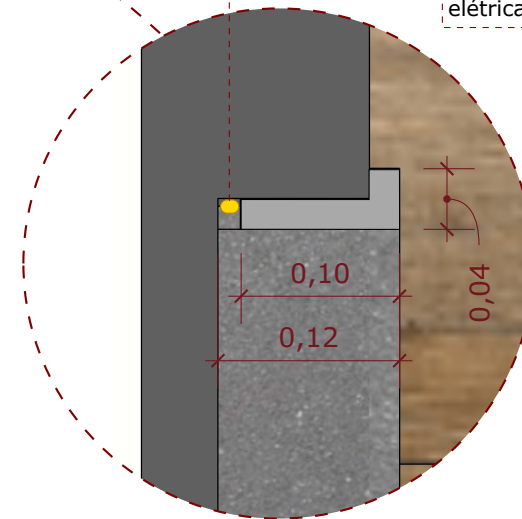

Fita de led/neon 2700k (proteção IP65) sob cava no nicho a instalação deverá ser feita por profissional habilitado e especializado na área de elétrica.

NOTAS:

- Todas as medidas devem ser conferidas in-loco e ajustadas de acordo com a necessidade específica;
- Cotas em projeto nesta página estão representadas em metros (m) e em centímetros (cm);
- Especificações de tipos de materiais e demais acabamentos não especificados, ficarão a critério do cliente / construtor;
- A obra de reforma deve ser acompanhada por profissional habilitado, arquiteto ou engenheiro civil e com aprovação do condomínio.

TABELA DE ACABAMENTOS E PRODUTOS

SÍMBOLO	DESCRIÇÃO
02	REVESTIMENTO DE PAREDE Marca/Fabricante: Helena Porcelanato; Coleção: Metropoli; *ou similar! Modelo/Cor: Manhattan Gris (Acetinado); Medidas: 121cm x 121cm; Código: HAC240.070.
11	NICHO ILUMINADO Modelo/Cor: Granito Cinza Absoluto.
13	REVESTIMENTO DE PAREDE Marca/Fabricante: Elizabeth Revestimentos; Coleção: Madeira; *ou similar! Modelo/Cor: Palmeira Natural (Acetinado); Medidas: 121cm x 121cm; Área: 3,22m ² (prever % de perda) .



www.audenprojetos.com.br / contato@audenprojetos.com.br

Conteúdo da Prancha:

Banheiro da Suíte do Nicolas - Nicho Iluminado e Tabela

Endereço da Obra:

Praça Oiapoque, nº 360, Alphaville, Barueri-SP.

Escala:

no desenho

Data Emissão

06/12/2022

Fase do Projeto:

Executivo

Revisão

R01

Autor de Projeto:
Arq. Henrique Marques

Contato: (11) 9.5147-9698
henrique@audenprojetos.com.br

Cliente:
-

Ass. Cliente:

Arquivo:
OC1307/OC1108

Prancha
35/66



AUDEN

www.audenprojetos.com.br / contato@audenprojetos.com.br

Autor de Projeto:
Arq. Henrique Marques

Contato: (11) 9.5147-9698
henrique@audenprojetos.com.br

Conteúdo da Prancha:

Parede Área Gourmet - Perspectiva 3D

Endereço da Obra:

Praça Oiapoque, nº 360, Alphaville, Barueri-SP.

Cliente:

-

Ass. Cliente:

Escala:
no desenho

Data Emissão
06/12/2022

Fase do Projeto:
Executivo

Revisão
R01

Arquivo:
OC1307/OC1108

Prancha
36/66

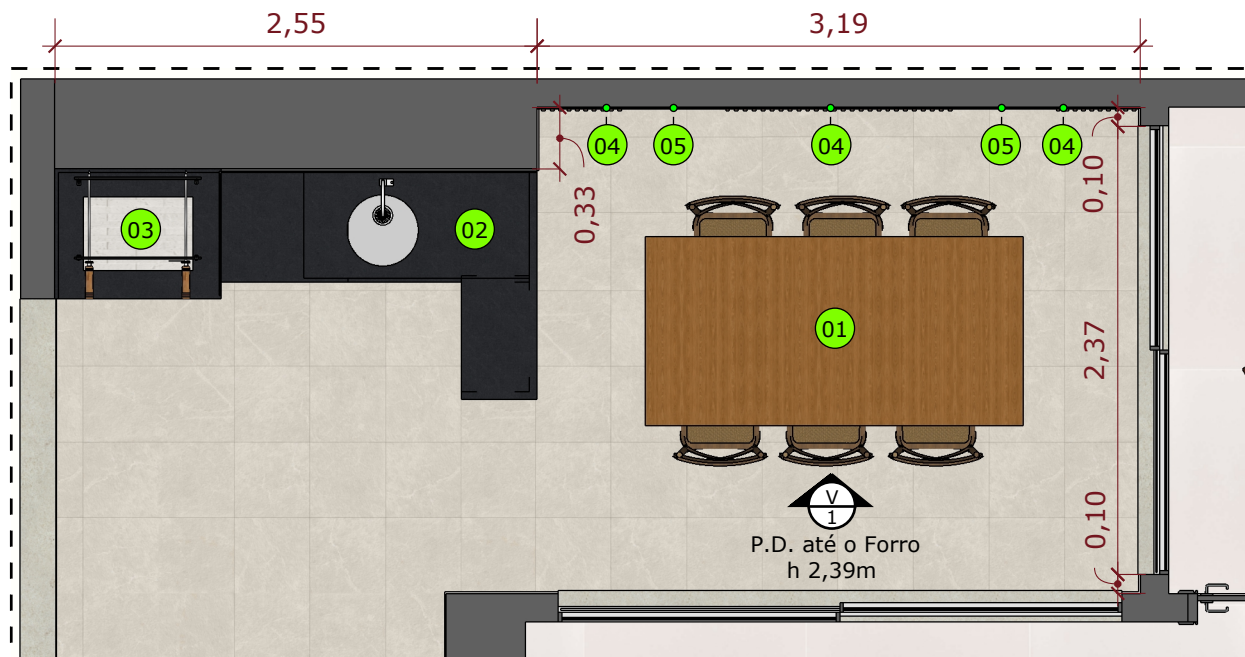

PLANTA BAIXA PARCIAL

ESC.: 1/40

NOTAS PONTUAIS:

- Preparar parede para receber painel ripado com os espelhos;
- Prever acréscimo de luminárias sendo 1 luminária do tipo pendente e 3 spots de embutir (verificar pág. 40);
- Manter todo o restante dos revestimentos e mobiliários existentes.

LEGENDA

- A MANTER
- VISTA/ELEVAÇÃO E Nº

NOTAS:

- Todas as medidas devem ser conferidas in-loco e ajustadas de acordo com a necessidade específica;
- Cotas em projeto estão representadas em metros (m);
- Especificações de tipos de materiais e demais acabamentos não especificados, ficarão a critério do cliente / construtor;
- O restante dos elementos existentes que não foram citados neste projeto, devem ser mantidos;
- A obra de reforma deve ser acompanhada por profissional habilitado, arquiteto ou engenheiro civil e com aprovação do condomínio.



TABELA DE ACABAMENTOS E PRODUTOS

SÍMBOLO	DESCRIÇÃO
01	MESA DE JANTAR 6 LUGARES EXISTENTE A MANTER
02	BANCADA PIA ÁREA GOURMET EXISTENTE A MANTER
03	CHURRASQUEIRA EXISTENTE A MANTER
04	PAINEL RIPADO A INSTALAR MDF: Duratex Modelo/Cor: Itapuã Verificar pág. 38.
05	ESPELHO A INSTALAR Modelo/Cor: Fumê liso Verificar pág. 38.

*demais itens verificar as próximas páginas do projeto.



www.audenprojetos.com.br / contato@audenprojetos.com.br

Autor de Projeto:
Arq. Henrique Marques

Contato: (11) 9.5147-9698
henrique@audenprojetos.com.br

Conteúdo da Prancha:

Parede Área Gourmet - Planta Baixa, Perspectiva 3D e Tabela

Endereço da Obra:

Praça Oiapoque, nº 360, Alphaville, Barueri-SP.

Cliente:
-

Ass. Cliente:

Escala:
no desenho

Data Emissão
06/12/2022

Fase do Projeto:
Executivo

Revisão
R01

Arquivo:
OC1307/OC1108

Prancha
37/66

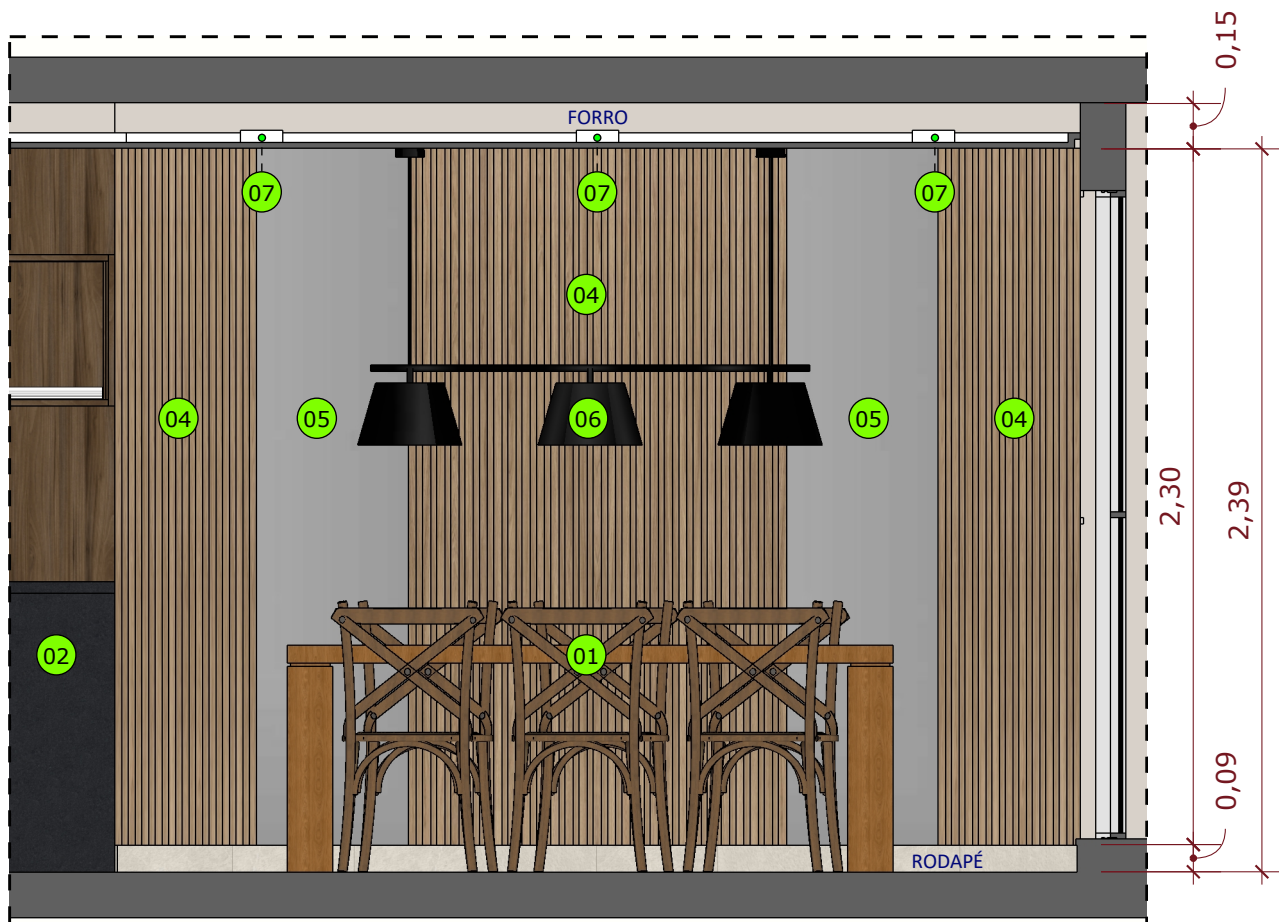

VISTA V1 - PARCIAL

VISTA FRONTAL
ESC.: 1/25

NOTAS:

- Todas as medidas devem ser conferidas in-loco e ajustadas de acordo com a necessidade específica;
- Cotas em projeto estão representadas em metros (m);
- Especificações de tipos de materiais e demais acabamentos não especificados, ficarão a critério do cliente / construtor;
- O restante dos elementos existentes que não foram citados neste projeto, devem ser mantidos;
- A obra de reforma deve ser acompanhada por profissional habilitado, arquiteto ou engenheiro civil e com aprovação do condomínio.



TABELA DE ACABAMENTOS E PRODUTOS

SÍMBOLO	DESCRIÇÃO
01	MESA DE JANTAR 6 LUGARES EXISTENTE A MANTER
02	BANCADA PIA ÁREA GOURMET EXISTENTE A MANTER
04	PAINEL RIPADO A INSTALAR MDF: Duratex Modelo/Cor: Itapuã Verificar pág. 39.
05	ESPELHO A INSTALAR Modelo/Cor: Fumê liso Verificar pág. 39.
06	LUMINÁRIA TIPO PENDENTE A INSTALAR Fabricante/Marca: Pantoja & Carmona; Modelo/Cor: 6002 ou 6016 preto com dourado (verificar pág. 40).
07	LUMINÁRIA - SPOT DE EMBUTIR Marca/Fabricante: Save Energy; Modelo/Cor: linked Face Recuada Branco, PAR20 lâmpada de 2700k (verificar pág. 40).



www.audenprojetos.com.br / contato@audenprojetos.com.br

Autor de Projeto:
Arq. Henrique Marques

Contato: (11) 9.5147-9698
henrique@audenprojetos.com.br

Conteúdo da Prancha:

Parede Área Gourmet - Vista V1, Perspectiva 3D e Tabela

Endereço da Obra:

Praça Oiapoque, nº 360, Alphaville, Barueri-SP.

Cliente:
-

Ass. Cliente:

Escala:
no desenho

Data Emissão
06/12/2022

Fase do Projeto:
Executivo

Revisão
R01

Arquivo:
OC1307/OC1108

Prancha
38/66

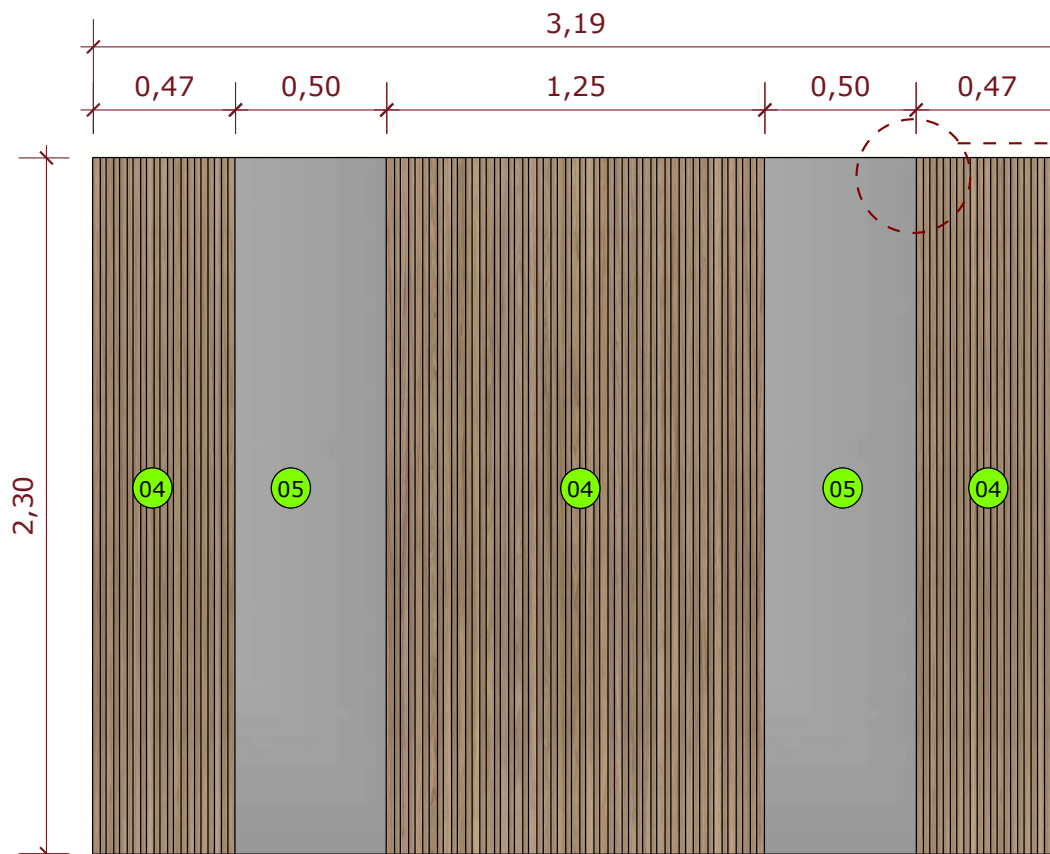

PAINEL RIPADO COM ESPELHOS

VISTA FRONTAL
ESC.: 1/25

NOTAS:

- Todas as medidas devem ser conferidas in-loco e ajustadas de acordo com a necessidade específica;
- Cotas em projeto estão representadas em metros (m);
- Especificações de tipos de materiais e demais acabamentos não especificados, ficarão a critério do cliente / construtor;
- O restante dos elementos existentes que não foram citados neste projeto, devem ser mantidos;
- A obra de reforma deve ser acompanhada por profissional habilitado, arquiteto ou engenheiro civil e com aprovação do condomínio.

DET. RIPADO E ESPELHO

VISTA SUPERIOR
ESC.: 1/5

Fica a critério técnico da marcenaria incluir ou não, mais um painel liso de 6mm de fundo, pegando toda a parede ao qual vai ser instalado o painel ripado com espelhos.



TABELA DE ACABAMENTOS E PRODUTOS

SÍMBOLO	DESCRIÇÃO
04	PAINEL RIPADO A INSTALAR MDF: Duratex Modelo/Cor: Itapuã.
05	ESPELHO A INSTALAR Modelo/Cor: Fumê liso.

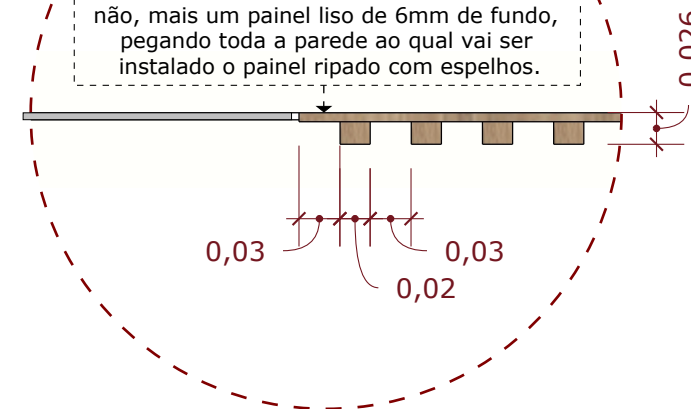

www.audenprojetos.com.br / contato@audenprojetos.com.br

Conteúdo da Prancha:

Parede Área Gourmet - Vista V1, Perspectiva 3D e Tabela

Endereço da Obra:

Praça Oiapoque, nº 360, Alphaville, Barueri-SP.

Cliente:

-

Ass. Cliente:

Escala:

no desenho

Data Emissão

06/12/2022

Fase do Projeto:

Executivo

Revisão

R01

Autor de Projeto:

Arq. Henrique Marques

Contato: (11) 9.5147-9698

henrique@audenprojetos.com.br

Arquivo:

OC1307/OC1108

Prancha

39/66

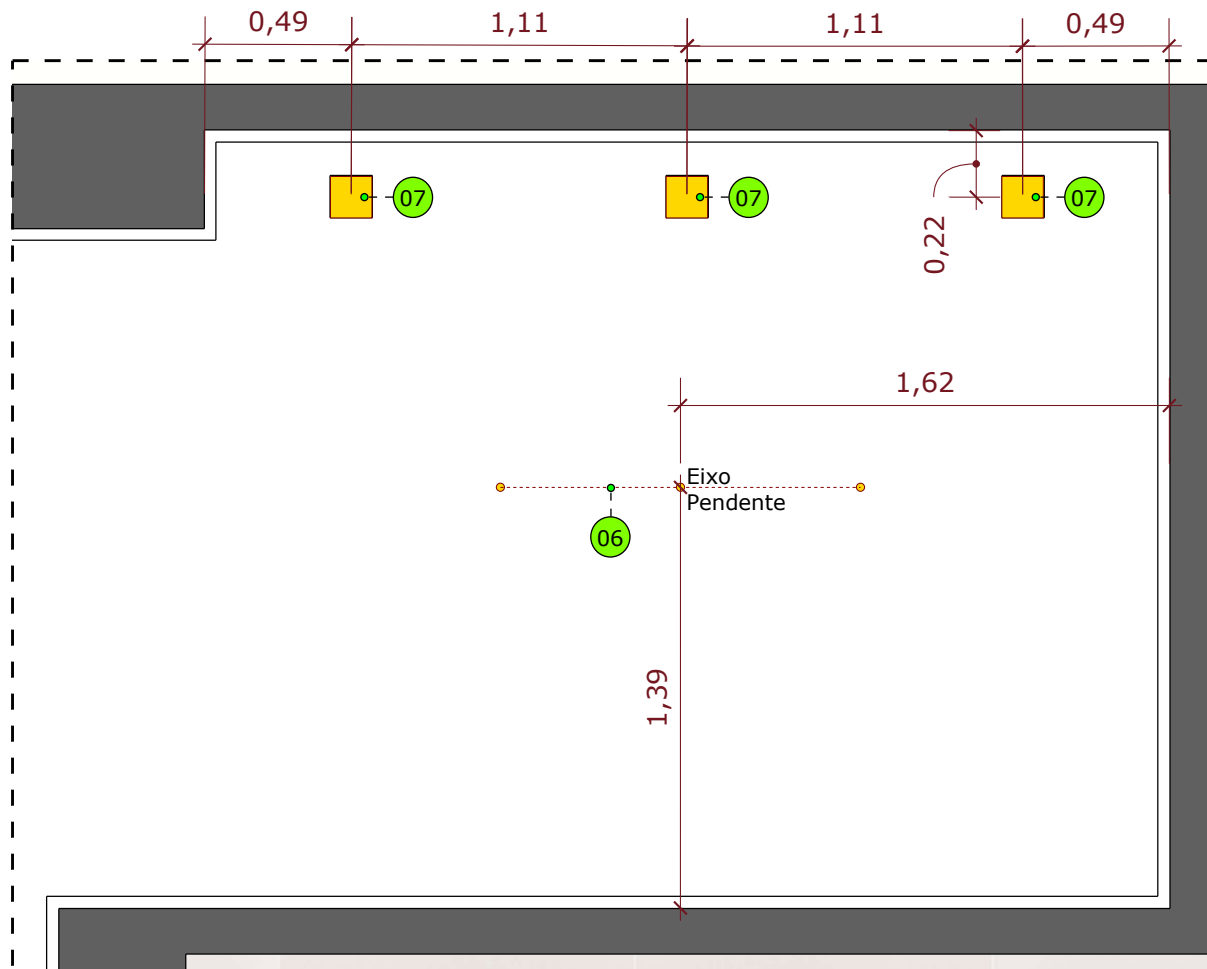

PLANTA DE ILUMINAÇÃO
VISTA SUPERIOR (FORRO EXISTENTE)
ESC.: 1/25

NOTAS:

- Todas as medidas devem ser conferidas in-loco e ajustadas de acordo com a necessidade específica;
- Cotas em projeto estão representadas em metros (m);
- Especificações de tipos de materiais e demais acabamentos não especificados, ficarão a critério do cliente / construtor;
- O restante dos elementos existentes que não foram citados neste projeto, devem ser mantidos;
- A obra de reforma deve ser acompanhada por profissional habilitado, arquiteto ou engenheiro civil e com aprovação do condomínio.



TABELA DE ACABAMENTOS E PRODUTOS

SÍMBOLO	DESCRIÇÃO
06	LUMINÁRIA TIPO PENDENTE A INSTALAR Fabricante/Marca: Pantoja & Carmona; Modelo/Cor: 6002 ou 6016 preto com dourado.
07	LUMINÁRIA - SPOT DE EMBUTIR Marca/Fabricante: Save Energy; Modelo/Cor: linked Face Recuada Branco, PAR20 lâmpada de 2700k.



Conteúdo da Prancha:
Parede Área Gourmet - Planta de Iluminação e Tabela

Endereço da Obra:
Praça Oiapoque, nº 360, Alphaville, Barueri-SP.

Escala:
no desenho

Data Emissão
06/12/2022

Fase do Projeto:
Executivo

Revisão
R01

Autor de Projeto:
Arq. Henrique Marques

Contato: (11) 9.5147-9698
henrique@audenprojetos.com.br

Cliente:
-

Ass. Cliente:

Arquivo:
OC1307/OC1108

Prancha
40/66



AUDEN

www.audenprojetos.com.br / contato@audenprojetos.com.br

Autor de Projeto:
Arq. Henrique Marques

Contato: (11) 9.5147-9698
henrique@audenprojetos.com.br

Conteúdo da Prancha:
Hall Elevador - Perspectiva 3D

Endereço da Obra:
Praça Oiapoque, nº 360, Alphaville, Barueri-SP.

Cliente:
-

Ass. Cliente:

Escala:
no desenho

Fase do Projeto:
Executivo

Arquivo:
OC1307/OC1108

Data Emissão
06/12/2022

Revisão
R01

Prancha
41/66



AUDEN

www.audenprojetos.com.br / contato@audenprojetos.com.br

Autor de Projeto:
Arq. Henrique Marques

Contato: (11) 9.5147-9698
henrique@audenprojetos.com.br

Conteúdo da Prancha:
Hall Elevador - Perspectiva 3D

Endereço da Obra:
Praça Oiapoque, nº 360, Alphaville, Barueri-SP.

Cliente:
-

Ass. Cliente:

Escala:
no desenho

Fase do Projeto:
Executivo

Arquivo:
OC1307/OC1108

Data Emissão
06/12/2022

Revisão
R01

Prancha
42/66



AUDEN

www.audenprojetos.com.br / contato@audenprojetos.com.br

Autor de Projeto:
Arq. Henrique Marques

Contato: (11) 9.5147-9698
henrique@audenprojetos.com.br

Conteúdo da Prancha:

Hall Elevador - Perspectiva Superior 3D

Endereço da Obra:

Praça Oiapoque, nº 360, Alphaville, Barueri-SP.

Cliente:

-

Ass. Cliente:

-

Escala:
no desenho

Data Emissão
06/12/2022

Fase do Projeto:
Executivo

Revisão
R01

Arquivo:
OC1307/OC1108

Prancha
43/66

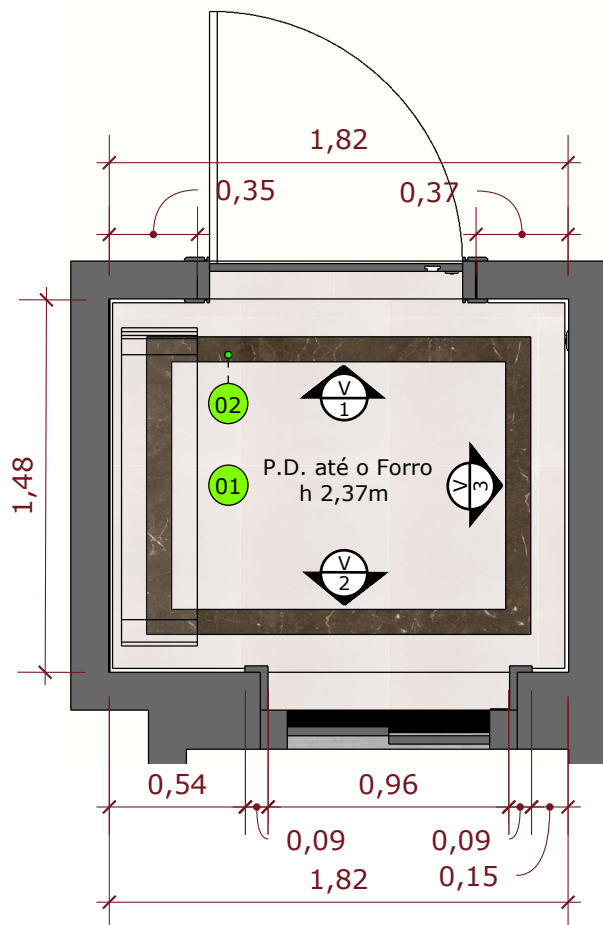

PLANTA BAIXA

HALL ELEVADOR
ESC.: 1/30

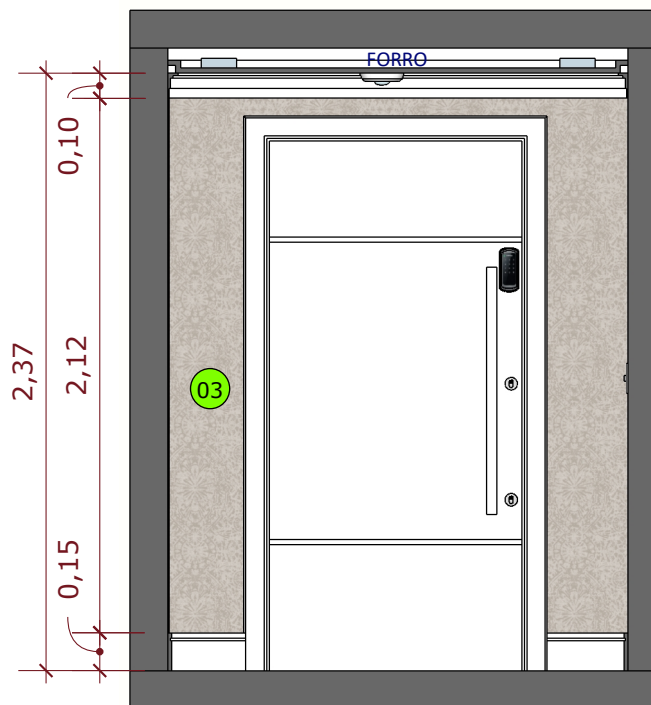

VISTA V1

VISTA FRONTAL
ESC.: 1/30

NOTAS PONTUAIS:

- Retirar apenas o papel de parede existente e instalar/aplicar papel de parede e adesivo decorativo (verificar tabela símbolos 3 e 4), aplicar em todas as paredes, inclusive na porta do elevador, menos na parede onde esta o espelho existente;
- Manter todo o restante dos revestimentos e mobiliários existentes.

TABELA DE ACABAMENTOS E PRODUTOS

SÍMBOLO	DESCRIÇÃO
01	PISO PORCELANATO EXISTENTE A MANTER
02	MARMORE BRONZE ARMANI EXISTENTE A MANTER
03	PAPEL DE PAREDE A INSTALAR Marca/Fabricante: Referência: BUCALO papeis de parede Modelo/Cor: Elementum - Maya - Off White ou Bege Área das Paredes: 7,03m ² (prever % de perda).

NOTAS:

- Todas as medidas devem ser conferidas in-loco e ajustadas de acordo com a necessidade específica;
- Cotas em projeto estão representadas em metros (m);
- Especificações de tipos de materiais e demais acabamentos não especificados, ficarão a critério do cliente / construtor;
- O restante dos elementos existentes que não foram citados neste projeto, devem ser mantidos;
- A obra de reforma deve ser acompanhada por profissional habilitado, arquiteto ou engenheiro civil e com aprovação do condomínio.



AUDEN

www.audenprojetos.com.br / contato@audenprojetos.com.br

Conteúdo da Prancha:

Hall Elevador - Planta Baixa, Vista V1, Perspectiva 3D e Tabela

Endereço da Obra:

Praça Oiapoque, nº 360, Alphaville, Barueri-SP.

Escala:

no desenho

Data Emissão

06/12/2022

Fase do Projeto:

Executivo

Revisão

R01

Autor de Projeto:

Arq. Henrique Marques

Contato:

(11) 9.5147-9698
henrique@audenprojetos.com.br

Cliente:

-

Ass. Cliente:

-

Arquivo:

OC1307/OC1108

Prancha

44/66

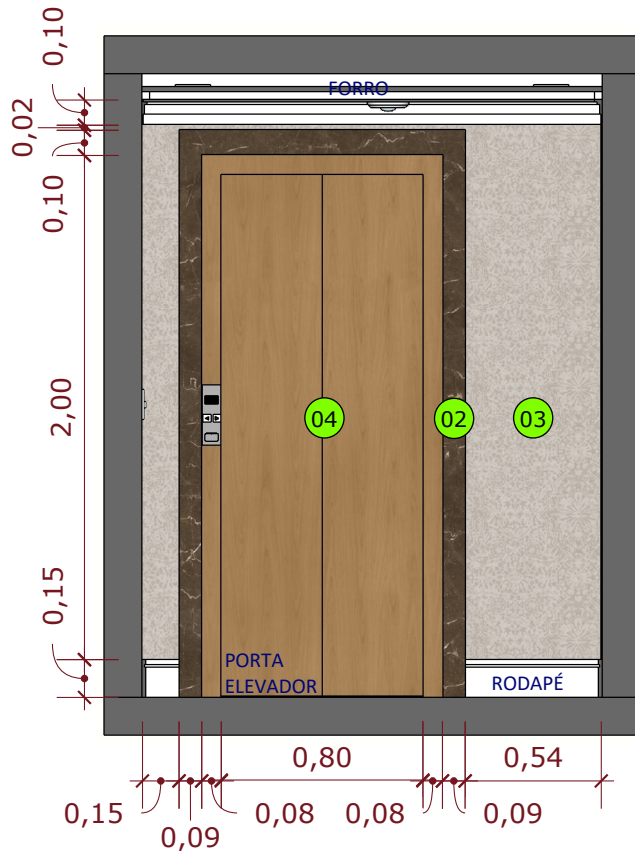

VISTA V2
VISTA FUNDOS (ELEVADOR)
ESC.: 1/30

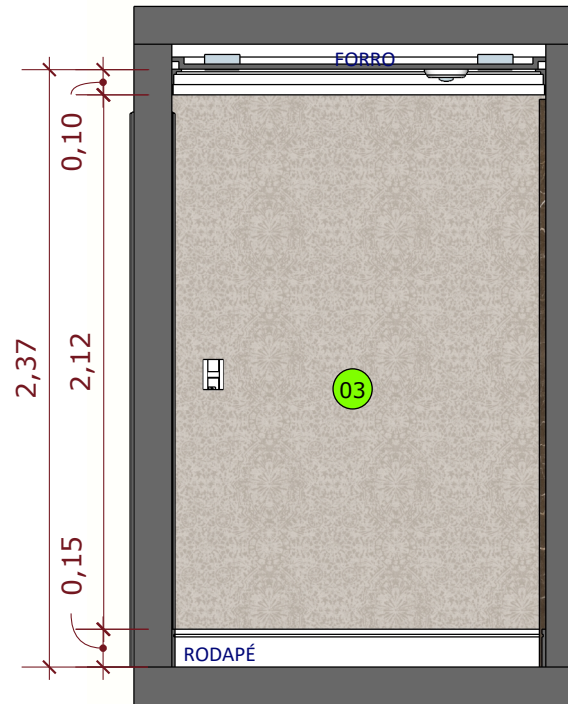

VISTA V3
VISTA LATERAL DIREITA
ESC.: 1/30

NOTAS:

- Todas as medidas devem ser conferidas in-loco e ajustadas de acordo com a necessidade específica;
- Cotas em projeto estão representadas em metros (m);
- Especificações de tipos de materiais e demais acabamentos não especificados, ficarão a critério do cliente / construtor;
- O restante dos elementos existentes que não foram citados neste projeto, devem ser mantidos;
- A obra de reforma deve ser acompanhada por profissional habilitado, arquiteto ou engenheiro civil e com aprovação do condomínio.



NOTAS PONTUAIS:

- Retirar apenas o papel de parede existente e instalar/aplicar papel de parede e adesivo decorativo (verificar tabela símbolos 3 e 4), aplicar em todas as paredes, inclusive na porta do elevador, menos na parede onde esta o espelho existente;
- Manter todo o restante dos revestimentos e mobiliários existentes.

TABELA DE ACABAMENTOS E PRODUTOS

SÍMBOLO	DESCRIÇÃO
02	MARMORE BRONZE ARMANI EXISTENTE A MANTER
04	ADESIVO DECORATIVO VINÍLICO (PVC) A INSTALAR Marca/Fabricante: Referência: Sabor Revestimentos ou Capovilla Vinil Decor Modelo/Cor: Madeira Cherry SGB1 ou Cerejeiras SV1-119 Área da Porta do Elevador: 3,09m ² (prever % de perda).



www.audenprojetos.com.br / contato@audenprojetos.com.br

Conteúdo da Prancha:

Hall Elevador - Vista V2, Vista V3, Perspectiva 3D e Tabela

Endereço da Obra:

Praça Oiapoque, nº 360, Alphaville, Barueri-SP.

Cliente:

-

Ass. Cliente:

Escala:

no desenho

Data Emissão

06/12/2022

Fase do Projeto:

Executivo

Revisão

R01

Autor de Projeto:

Arq. Henrique Marques

Contato: (11) 9.5147-9698

henrique@audenprojetos.com.br

Arquivo:

OC1307/OC1108

Prancha

45/66



AUDEN

www.audenprojetos.com.br / contato@audenprojetos.com.br

Autor de Projeto:
Arq. Henrique Marques

Contato: (11) 9.5147-9698
henrique@audenprojetos.com.br

Conteúdo da Prancha:

Parede Home Office - Perspectiva 3D

Endereço da Obra:

Praça Oiapoque, nº 360, Alphaville, Barueri-SP.

Cliente:

-

Ass. Cliente:

Escala:

no desenho

Fase do Projeto:

Executivo

Arquivo:
OC1307/OC1108

Data Emissão

06/12/2022

Revisão

R01

Prancha

46/66

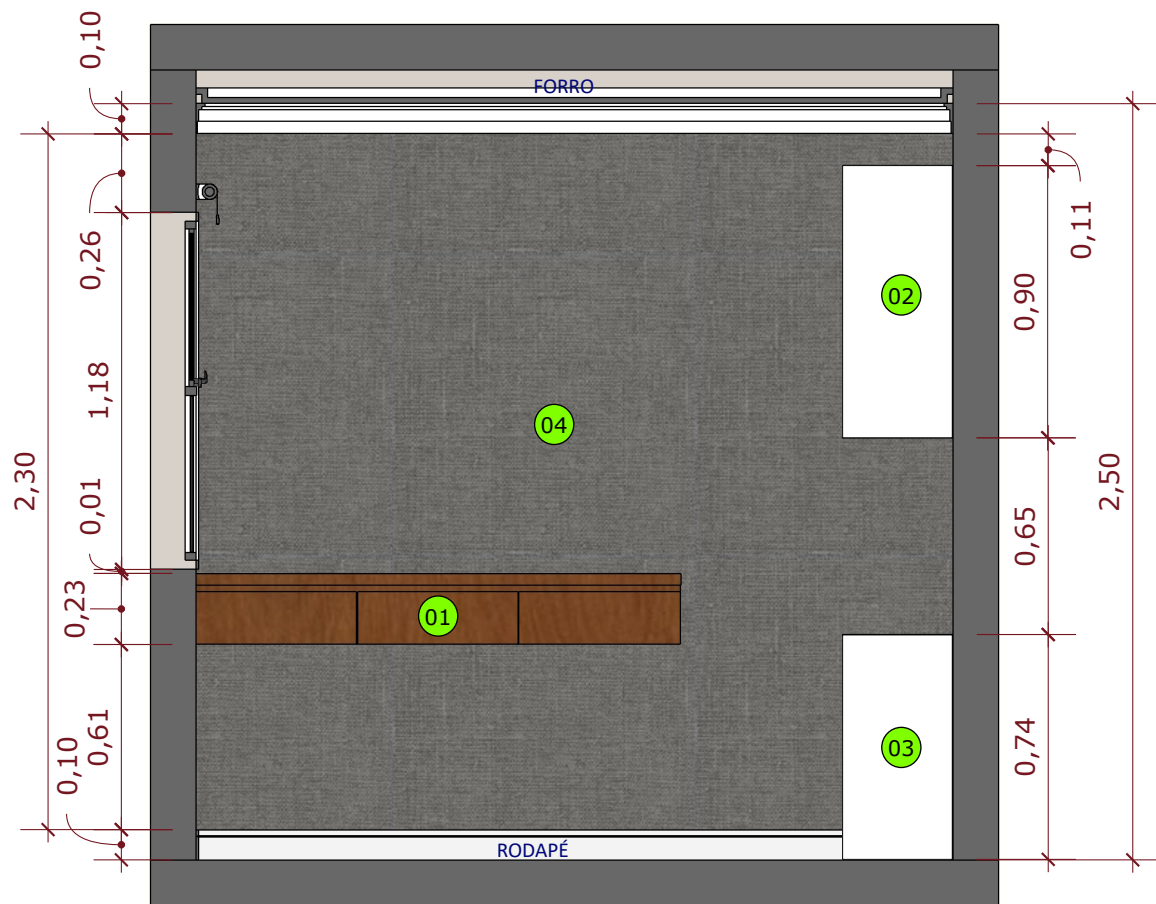

VISTA V1
ELEVÇÃO
ESC.: 1/25

NOTAS:

- Todas as medidas devem ser conferidas in-loco e ajustadas de acordo com a necessidade específica;
- Cotas em projeto estão representadas em metros (m);
- Especificações de tipos de materiais e demais acabamentos não especificados, ficarão a critério do cliente / construtor;
- O restante dos elementos existentes que não foram citados neste projeto, devem ser mantidos;
- A obra de reforma deve ser acompanhada por profissional habilitado, arquiteto ou engenheiro civil e com aprovação do condomínio.

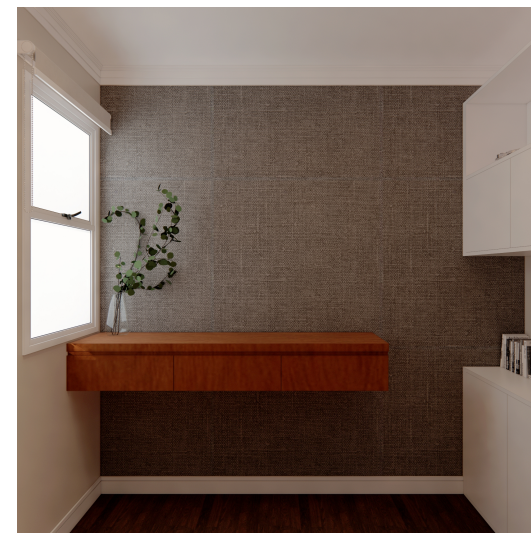

NOTAS PONTUAIS:

- Apenas instalar/aplicar papel de parede (verificar tabela símbolo 4), aplicar somente em 1 parede, conforme consta indicado em projeto;
- Manter todo o restante dos revestimentos e mobiliários existentes.

TABELA DE ACABAMENTOS E PRODUTOS

SÍMBOLO	DESCRIÇÃO
01	MÓVEL AÉREO EXISTENTE A MANTER
02	ARMÁRIO AÉREO EXISTENTE A MANTER
03	ARMÁRIO BAIXO EXISTENTE A MANTER
04	PAPEL DE PAREDE Marca/Fabricante: Referência: BUCALO Papeis de Parede Modelo/Cor: Natural FX - Linho Cinza ou Grafite Área: 5,55m ² (prever % de perda).



AUDEN

www.audenprojetos.com.br / contato@audenprojetos.com.br

Conteúdo da Prancha:

Parede Home Office - Perspectiva 3D

Endereço da Obra:

Praça Oiapoque, nº 360, Alphaville, Barueri-SP.

Cliente:

-

Ass. Cliente:

Escala:

no desenho

Data Emissão

06/12/2022

Fase do Projeto:

Executivo

Revisão

R01

Autor de Projeto:

Arq. Henrique Marques

Contato: (11) 9.5147-9698

henrique@audenprojetos.com.br

Arquivo:

OC1307/OC1108

Prancha

47/66



AUDEN
www.audenprojetos.com.br / contato@audenprojetos.com.br

Conteúdo da Prancha:
 Condensadora (ar-cond.) Varanda - Perspectiva 3D
Endereço da Obra:
 Praça Oiapoque, nº 360, Alphaville, Barueri-SP.

Escala:
 no desenho
Fase do Projeto:
 Executivo

Data Emissão
 06/12/2022
Revisão
 R01

Autor de Projeto:
 Arq. Henrique Marques
Contato: (11) 9.5147-9698
henrique@audenprojetos.com.br

Cliente:
 -

Ass. Cliente:

Arquivo:
 OC1307/OC1108

Prancha
 48/66



AUDEN

www.audenprojetos.com.br / contato@audenprojetos.com.br

Autor de Projeto:
Arq. Henrique Marques

Contato: (11) 9.5147-9698
henrique@audenprojetos.com.br

Conteúdo da Prancha:

Condensadora (ar-cond.) Varanda - Perspectiva Superior 3D

Endereço da Obra:

Praça Oiapoque, nº 360, Alphaville, Barueri-SP.

Cliente:

-

Ass. Cliente:

Escala:
no desenho

Data Emissão
06/12/2022

Fase do Projeto:
Executivo

Revisão
R01

Arquivo:
OC1307/OC1108

Prancha
49/66



LEGENDA

- A MANTER
- ENCHIMENTO DRYWALL EXISTENTE
- V
nº VISTA/ELEVAÇÃO e nº

NOTAS PONTUAIS:

- Reposicionar condensadora de ar-condicionado;
- Realizar alteração no fechamento de vidro existente da varanda, para receber caixa que irá isolar a condensadora do ar-condicionado da varanda, deixando a troca de ar do aparelho direto para a área externa da varanda;
- Realizar alterações nas persianas rolô que estarão acima da caixa de isolamento da condensadora de ar-condicionado;
- Requisitar visita técnica especializada de empresas de esquadrias, persianas e de ar-condicionado, para analisar as alterações necessárias;
- Manter todo o restante dos revestimentos e mobiliários existentes.

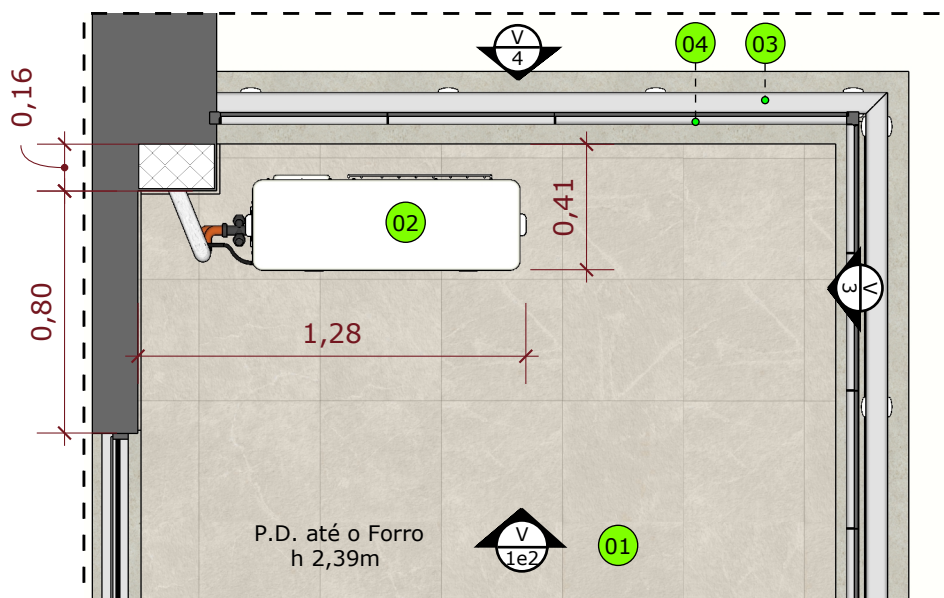

PLANTA BAIXA PARCIAL

CONDENSADORA AR-COND. VARANDA
ESC.: 1/25

TABELA DE ACABAMENTOS E PRODUTOS

SÍMBOLO	DESCRIÇÃO
01	PISO PORCELANATO EXISTENTE A MANTER
02	CONDENSADORA DE AR-COND. EXISTENTE A REPOSICIONAR
03	GUARDA-CORPO EXISTENTE A MANTER - O vidro do guarda-corpo da varanda (somente onde esta a clausurada da condensadora), deverá ser substituído por um vidro com vários furos circulares, para que haja troca de ar da condensadora com a parte externa.
04	FECHAMENTO DE VIDRO DA VARANDA EXISTENTE A MANTER Obs.: Verificar notas pontuais!

NOTAS:

- Todas as medidas devem ser conferidas in-loco e ajustadas de acordo com a necessidade específica;
- Cotas em projeto estão representadas em metros (m);
- Especificações de tipos de materiais e demais acabamentos não especificados, ficarão a critério do cliente / construtor;
- O restante dos elementos existentes que não foram citados neste projeto, devem ser mantidos;
- A obra de reforma deve ser acompanhada por profissional habilitado, arquiteto ou engenheiro civil e com aprovação do condomínio.

***demais itens verificar as próximas páginas do projeto.**



www.audenprojetos.com.br / contato@audenprojetos.com.br

Conteúdo da Prancha:

Condensadora (ar-cond.) Varanda - Planta Baixa, Tabela e Perspectiva 3D

Endereço da Obra:

Praça Oiapoque, nº 360, Alphaville, Barueri-SP.

Cliente:

-

Ass. Cliente:

Escala:

no desenho

Data Emissão

06/12/2022

Fase do Projeto:

Executivo

Revisão

R01

Autor de Projeto:

Arq. Henrique Marques

Contato: (11) 9.5147-9698

henrique@audenprojetos.com.br

Arquivo:

OC1307/OC1108

Prancha

50/66

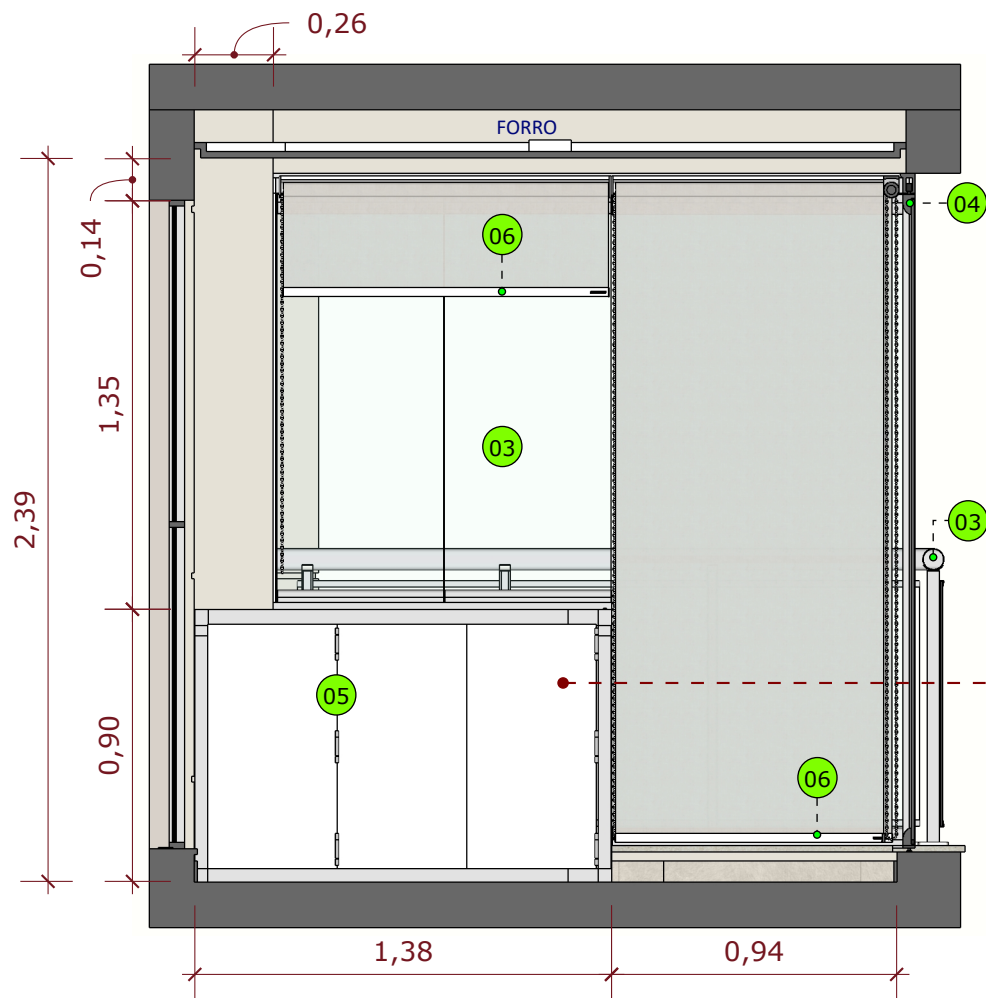

VISTA V1 - ESTRUTURA METÁLICA COM VIDRO

VISTA FRONTAL
ESC.: 1/25

NOTAS:

- Todas as medidas devem ser conferidas in-loco e ajustadas de acordo com a necessidade específica;
- Cotas em projeto estão representadas em metros (m);
- Especificações de tipos de materiais e demais acabamentos não especificados, ficarão a critério do cliente / construtor;
- O restante dos elementos existentes que não foram citados neste projeto, devem ser mantidos;
- A obra de reforma deve ser acompanhada por profissional habilitado, arquiteto ou engenheiro civil e com aprovação do condomínio.

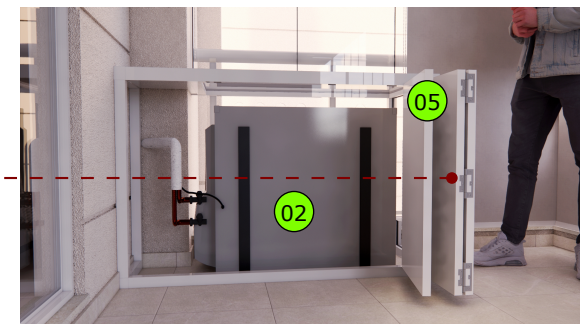

NOTAS PONTUAIS:

- Reposicionar condensadora de ar-condicionado;
- Realizar alteração no fechamento de vidro existente da varanda, para receber caixa que irá isolar a condensadora do ar-condicionado da varanda, deixando a troca de ar do aparelho direto para a área externa da varanda;
- Realizar alterações nas persianas rolô que estarão acima da caixa de isolamento da condensadora de ar-condicionado;
- Requisitar visita técnica especializada de empresas de esquadrias, persianas e de ar-condicionado, para analisar as alterações necessárias;
- Manter todo o restante dos revestimentos e mobiliários existentes.

TABELA DE ACABAMENTOS E PRODUTOS

SÍMBOLO	DESCRIÇÃO
05	ESTRUTURA METÁLICA COM VIDRO E PORTA DO TIPO SANFONADA PARA ISOLAMENTO DA CONDENSADORA Verificar págs. 52 a 55.
06	PERSIANA ROLÔ EXISTENTE A MANTER Obs.: Verificar notas pontuais.

*demais itens verificar as próximas páginas do projeto.



www.audenprojetos.com.br / contato@audenprojetos.com.br

Conteúdo da Prancha:

Condensadora (ar-cond.) Varanda - Vista V1, Tabela e Perspectiva 3D

Endereço da Obra:

Praça Oiapoque, nº 360, Alphaville, Barueri-SP.

Cliente:

-

Ass. Cliente:

-

Escala:
no desenho

Data Emissão
06/12/2022

Fase do Projeto:
Executivo

Revisão
R01

Arquivo:
OC1307/OC1108

Prancha
51/66

Autor de Projeto:
Arq. Henrique Marques

Contato: (11) 9.5147-9698
henrique@audenprojetos.com.br

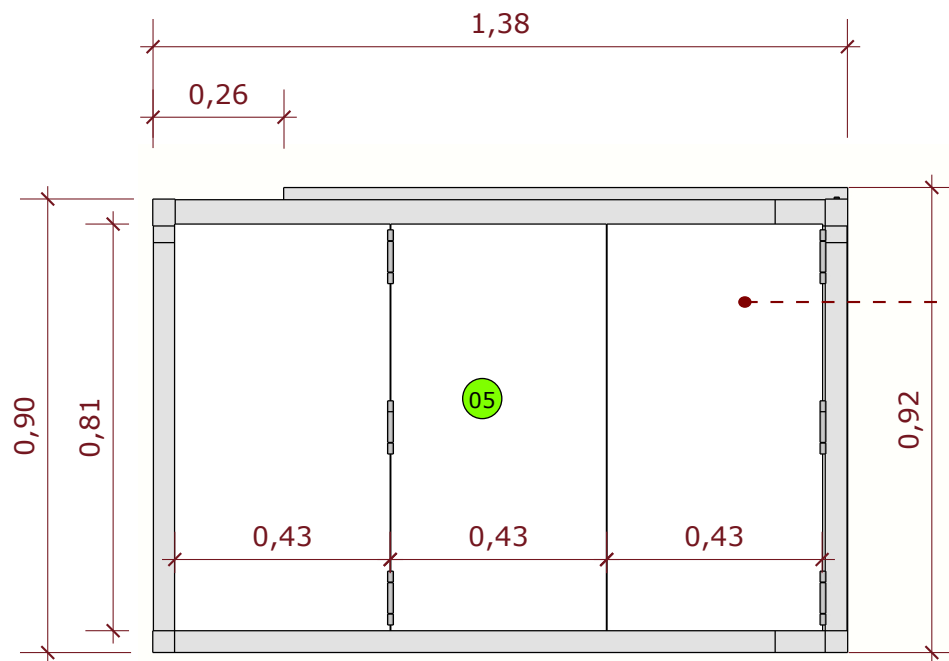

ESTRUTURA METÁLICA COM VIDRO
(ISOLAMENTO DA CONDENSADORA)
VISTA FRONTAL
ESC.: 1/15

NOTAS:

- Todas as medidas devem ser conferidas in-loco e ajustadas de acordo com a necessidade específica;
- Cotas em projeto estão representadas em metros (m);
- Especificações de tipos de materiais e demais acabamentos não especificados, ficarão a critério do cliente / construtor;
- O restante dos elementos existentes que não foram citados neste projeto, devem ser mantidos;
- A obra de reforma deve ser acompanhada por profissional habilitado, arquiteto ou engenheiro civil e com aprovação do condomínio.

Estrutura em alumínio com pintura eletrostática branca, porta em sistema sanfonada, ou outro sistema, desde que possa haver espaço para manutenção futura da condensadora, qualquer alteração deverá ser feita mediante a parte técnica a melhorar funcionalidade e estética, sempre havendo comunicação técnica com as áreas das empresas envolvidas e principalmente com o técnico de ar-condicionado ao qual deve fazer parte das reuniões que definirão as possíveis alterações.



NOTAS PONTUAIS:

- Reposicionar condensadora de ar-condicionado;
- Realizar alteração no fechamento de vidro existente da varanda, para receber caixa que irá isolar a condensadora do ar-condicionado da varanda, deixando a troca de ar do aparelho direto para a área externa da varanda;
- Realizar alterações nas persianas rolô que estarão acima da caixa de isolamento da condensadora de ar-condicionado;
- Requisitar visita técnica especializada de empresas de esquadrias, persianas e de ar-condicionado, para analisar as alterações necessárias;
- Manter todo o restante dos revestimentos e mobiliários existentes.



www.audenprojetos.com.br / contato@audenprojetos.com.br

Autor de Projeto:
Arq. Henrique Marques

Contato: (11) 9.5147-9698
henrique@audenprojetos.com.br

Conteúdo da Prancha:

Condensadora (ar-cond.) Varanda - Vista Frontal Est. Met. e Persp. 3D

Endereço da Obra:

Praça Oiapoque, nº 360, Alphaville, Barueri-SP.

Cliente:
-

Ass. Cliente:

Escala:
no desenho

Data Emissão
06/12/2022

Fase do Projeto:
Executivo

Revisão
R01

Arquivo:
OC1307/OC1108

Prancha
52/66

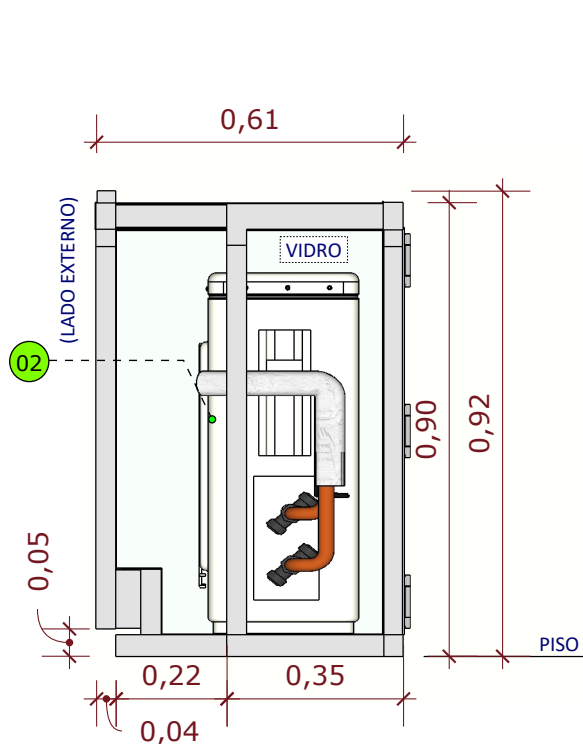

ESTRUTURA METÁLICA COM VIDRO
(ISOLAMENTO DA CONDENSADORA)

VISTA LATERAL ESQUERDA
ESC.: 1/15

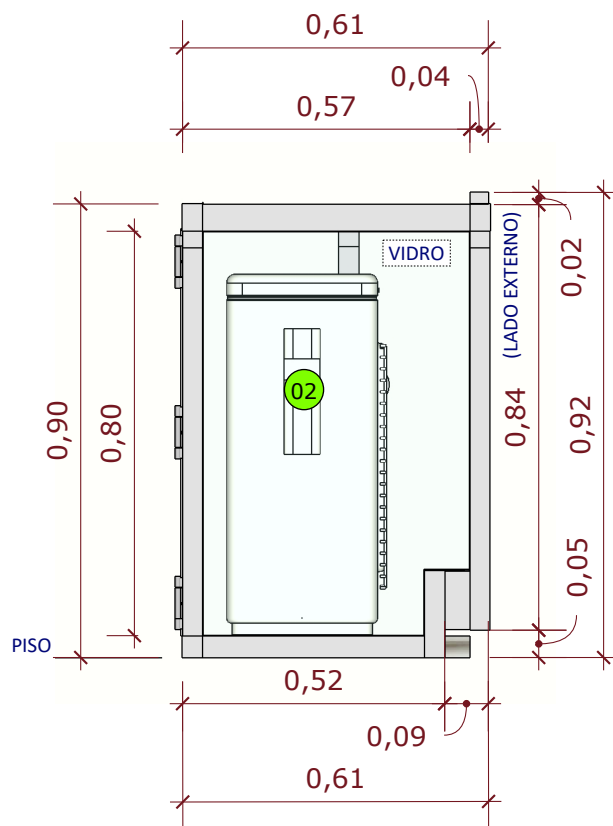

ESTRUTURA METÁLICA COM VIDRO
(ISOLAMENTO DA CONDENSADORA)

VISTA LATERAL DIREITA
ESC.: 1/15

NOTAS:

- Todas as medidas devem ser conferidas in-loco e ajustadas de acordo com a necessidade específica;
- Cotas em projeto estão representadas em metros (m);
- Especificações de tipos de materiais e demais acabamentos não especificados, ficarão a critério do cliente / construtor;
- O restante dos elementos existentes que não foram citados neste projeto, devem ser mantidos;
- A obra de reforma deve ser acompanhada por profissional habilitado, arquiteto ou engenheiro civil e com aprovação do condomínio.

NOTAS PONTUAIS:

- Reposicionar condensadora de ar-condicionado;
- Realizar alteração no fechamento de vidro existente da varanda, para receber caixa que irá isolar a condensadora do ar-condicionado da varanda, deixando a troca de ar do aparelho direto para a área externa da varanda;
- Realizar alterações nas persianas rolô que estarão acima da caixa de isolamento da condensadora de ar-condicionado;
- Requisitar visita técnica especializada de empresas de esquadrias, persianas e de ar-condicionado, para analisar as alterações necessárias;
- Manter todo o restante dos revestimentos e mobiliários existentes.



TABELA DE ACABAMENTOS E PRODUTOS

SÍMBOLO	DESCRIÇÃO
02	CONDENSADORA EXISTENTE A MANTER Obs.: Apenas reposicionar para ter a troca de ar diretamente com a área externa da varanda.

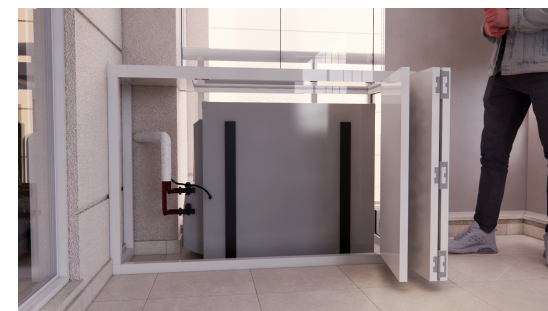

www.audenprojetos.com.br / contato@audenprojetos.com.br

Autor de Projeto:
Arq. Henrique Marques

Contato: (11) 9.5147-9698
henrique@audenprojetos.com.br

Conteúdo da Prancha:

Condensadora (ar-cond.) Varanda - Vistas LE e LD, Tabela e Persp. 3D

Endereço da Obra:

Praça Oiapoque, nº 360, Alphaville, Barueri-SP.

Cliente:
-

Ass. Cliente:

Escala:
no desenho

Data Emissão
06/12/2022

Fase do Projeto:
Executivo

Revisão
R01

Arquivo:
OC1307/OC1108

Prancha
53/66

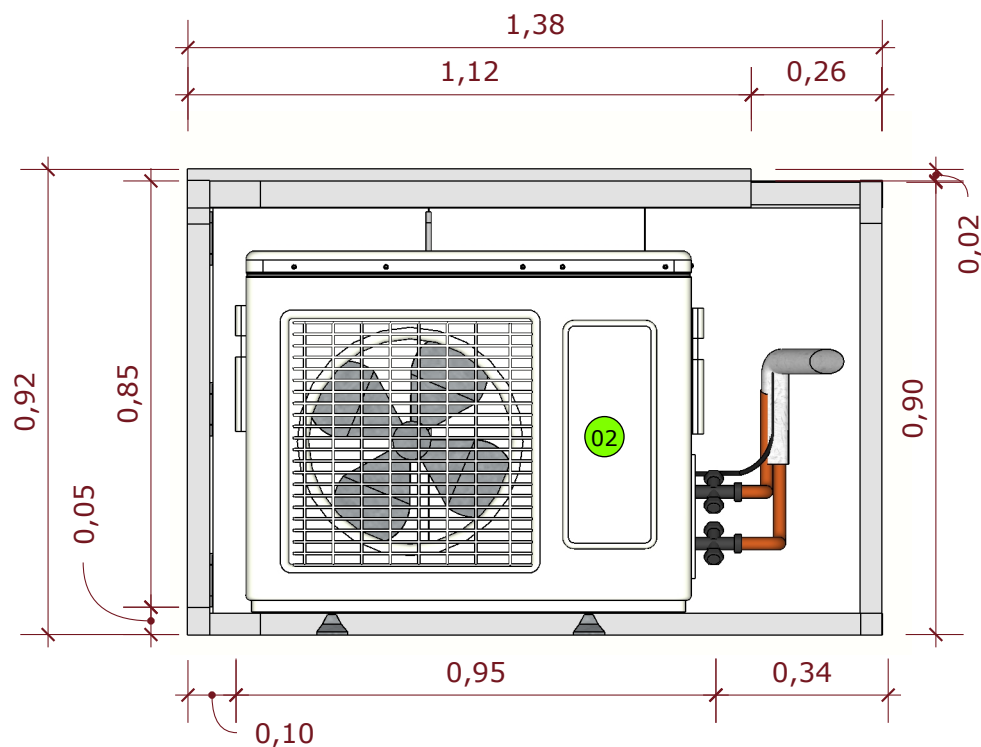

ESTRUTURA METÁLICA COM VIDRO
 (ISOLAMENTO DA CONDENSADORA)
 VISTA POSTERIOR (LADO EXTERNO)
 ESC.: 1/15

NOTAS:

- Todas as medidas devem ser conferidas in-loco e ajustadas de acordo com a necessidade específica;
- Cotas em projeto estão representadas em metros (m);
- Especificações de tipos de materiais e demais acabamentos não especificados, ficarão a critério do cliente / construtor;
- O restante dos elementos existentes que não foram citados neste projeto, devem ser mantidos;
- A obra de reforma deve ser acompanhada por profissional habilitado, arquiteto ou engenheiro civil e com aprovação do condomínio.

NOTAS PONTUAIS:

- Reposicionar condensadora de ar-condicionado;
- Realizar alteração no fechamento de vidro existente da varanda, para receber caixa que irá isolar a condensadora do ar-condicionado da varanda, deixando a troca de ar do aparelho direto para a área externa da varanda;
- Realizar alterações nas persianas rolô que estarão acima da caixa de isolamento da condensadora de ar-condicionado;
- Requisitar visita técnica especializada de empresas de esquadrias, persianas e de ar-condicionado, para analisar as alterações necessárias;
- Manter todo o restante dos revestimentos e mobiliários existentes.

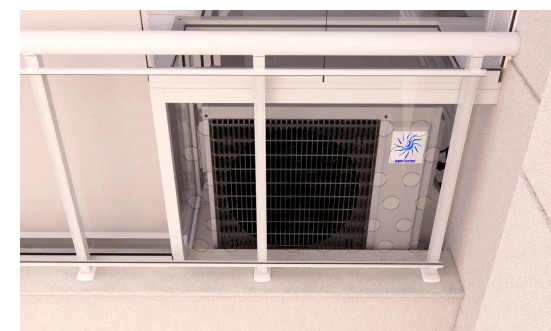
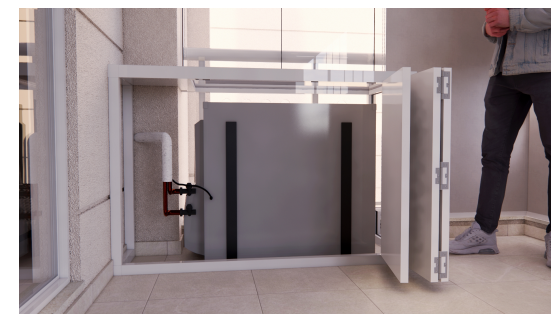

www.audenprojetos.com.br / contato@audenprojetos.com.br

Autor de Projeto:
 Arq. Henrique Marques

Contato: (11) 9.5147-9698
 henrique@audenprojetos.com.br

Conteúdo da Prancha:

Cond. (ar-cond.) Varanda - Vista Post. Est. Metálica e Persp. 3D

Endereço da Obra:

Praça Oiapoque, nº 360, Alphaville, Barueri-SP.

Cliente:
 -

Ass. Cliente:

Escala:
 no desenho

Data Emissão
 06/12/2022

Fase do Projeto:
 Executivo

Revisão
 R01

Arquivo:
 OC1307/OC1108

Prancha
 54/66



NOTAS PONTUAIS:

- Reposicionar condensadora de ar-condicionado;
- Realizar alteração no fechamento de vidro existente da varanda, para receber caixa que irá isolar a condensadora do ar-condicionado da varanda, deixando a troca de ar do aparelho direto para a área externa da varanda;
- Realizar alterações nas persianas rolô que estarão acima da caixa de isolamento da condensadora de ar-condicionado;
- Requisitar visita técnica especializada de empresas de esquadrias, persianas e de ar-condicionado, para analisar as alterações necessárias;
- Manter todo o restante dos revestimentos e mobiliários existentes.

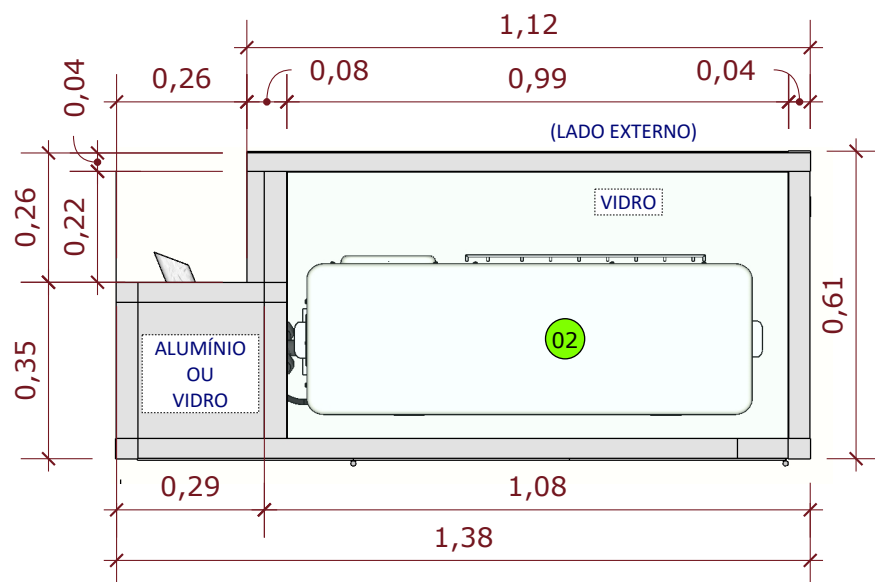

ESTRUTURA METÁLICA COM VIDRO
(ISOLAMENTO DA CONDENSADORA)
VISTA SUPERIOR
ESC.: 1/15

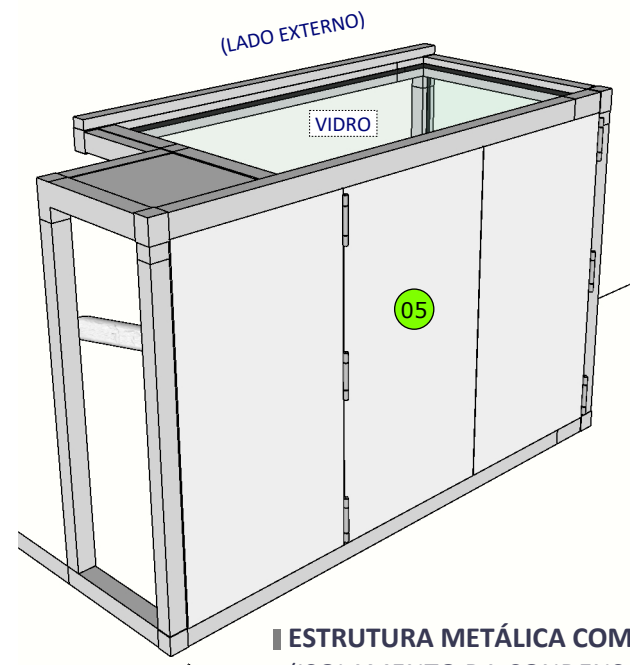

ESTRUTURA METÁLICA COM VIDRO
(ISOLAMENTO DA CONDENSADORA)
PERSPECTIVA
SEM ESC.

NOTAS:

- Todas as medidas devem ser conferidas in-loco e ajustadas de acordo com a necessidade específica;
- Cotas em projeto estão representadas em metros (m);
- Especificações de tipos de materiais e demais acabamentos não especificados, ficarão a critério do cliente / construtor;
- O restante dos elementos existentes que não foram citados neste projeto, devem ser mantidos;
- A obra de reforma deve ser acompanhada por profissional habilitado, arquiteto ou engenheiro civil e com aprovação do condomínio.



www.audenprojetos.com.br / contato@audenprojetos.com.br

Conteúdo da Prancha:

Cond. (ar-cond.) Varanda - Vista Superior . Est. Met. e Persp. 3D

Endereço da Obra:

Praça Oiapoque, nº 360, Alphaville, Barueri-SP.

Cliente:

-

Ass. Cliente:

-

Escala:

no desenho

Data Emissão

06/12/2022

Fase do Projeto:

Executivo

Revisão

R01

Autor de Projeto:

Arq. Henrique Marques

Contato: (11) 9.5147-9698

henrique@audenprojetos.com.br

Arquivo:

OC1307/OC1108

Prancha

55/66



AUDEN

www.audenprojetos.com.br / contato@audenprojetos.com.br

Autor de Projeto:
Arq. Henrique Marques

Contato: (11) 9.5147-9698
henrique@audenprojetos.com.br

Conteúdo da Prancha:

Banheiro da Suíte de Casal - Perspectiva 3D

Endereço da Obra:

Praça Oiapoque, nº 360, Alphaville, Barueri-SP.

Cliente:

-

Ass. Cliente:

Escala:
no desenho

Data Emissão
06/12/2022

Fase do Projeto:
Executivo

Revisão
R01

Arquivo:
OC1307/OC1108

Prancha
56/66



AUDEN

www.audenprojetos.com.br / contato@audenprojetos.com.br

Autor de Projeto:
Arq. Henrique Marques

Contato: (11) 9.5147-9698
henrique@audenprojetos.com.br

Conteúdo da Prancha:

Banheiro da Suíte de Casal - Perspectiva 3D

Endereço da Obra:

Praça Oiapoque, nº 360, Alphaville, Barueri-SP.

Cliente:

-

Ass. Cliente:

Escala:
no desenho

Data Emissão
06/12/2022

Fase do Projeto:
Executivo

Revisão
R01

Arquivo:
OC1307/OC1108

Prancha
57/66



AUDEN

www.audenprojetos.com.br / contato@audenprojetos.com.br

Autor de Projeto:
Arq. Henrique Marques

Contato: (11) 9.5147-9698
henrique@audenprojetos.com.br

Conteúdo da Prancha:

Banheiro da Suíte de Casal - Perspectiva 3D

Endereço da Obra:

Praça Oiapoque, nº 360, Alphaville, Barueri-SP.

Cliente:

-

Ass. Cliente:

Escala:

no desenho

Fase do Projeto:

Executivo

Arquivo:
OC1307/OC1108

Data Emissão

06/12/2022

Revisão

R01

Prancha
58/66



AUDEN

www.audenprojetos.com.br / contato@audenprojetos.com.br

Autor de Projeto:
Arq. Henrique Marques

Contato: (11) 9.5147-9698
henrique@audenprojetos.com.br

Conteúdo da Prancha:

Banheiro da Suíte de Casal - Perspectiva 3D

Endereço da Obra:

Praça Oiapoque, nº 360, Alphaville, Barueri-SP.

Cliente:

-

Ass. Cliente:

Escala:
no desenho

Data Emissão
06/12/2022

Fase do Projeto:
Executivo

Revisão
R01

Arquivo:
OC1307/OC1108

Prancha
59/66

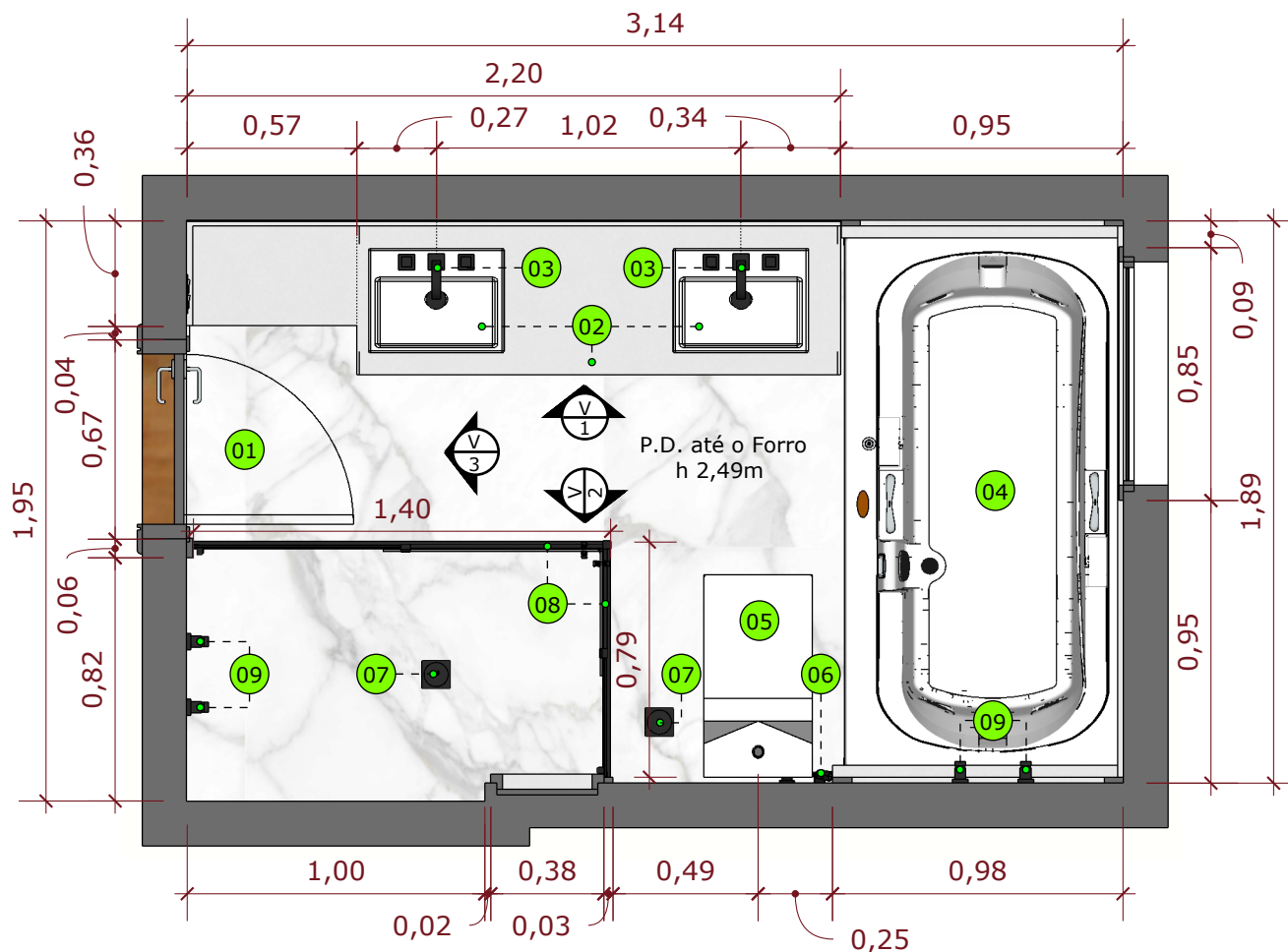

PLANTA BAIXA
ESC.: 1/25

NOTAS:

- Todas as medidas devem ser conferidas in-loco e ajustadas de acordo com a necessidade específica;
- Cotas em projeto estão representadas em metros (m);
- Especificações de tipos de materiais e demais acabamentos não especificados, ficarão a critério do cliente / construtor;
- O restante dos elementos existentes que não foram citados neste projeto, devem ser mantidos;
- A obra de reforma deve ser acompanhada por profissional habilitado, arquiteto ou engenheiro civil e com aprovação do condomínio.

NOTAS PONTUAIS:

- Retirar e substituir os metais existentes por novos conforme tabela;
- Retirar e substituir vaso sanitário existente por um novo conforme tabela, verificar a possibilidade de centralizar o novo vaso sanitário entre o box e a banheira jacuzzi;
- Retirar e substituir gabinete existente por um novo verif. págs. 61,63,65 e 66;
- Pintar parede com nova cor conforme tabela e a porta somente pelo lado de dentro do banheiro, mantendo a cor da porta pelo lado de fora conforme as outras do apartamento, verificar pág. 63;
- Manter todo o restante dos revestimentos existentes.

TABELA DE ACABAMENTOS E PRODUTOS

SÍMBOLO	DESCRIÇÃO
01	PISO PORCELANATO EXISTENTE A MANTER
02	BANCADA E LAVATÓRIOS EXISTENTE A MANTER
03	TORNEIRA MISTURADOR Marca/Fabricante: Furkin; Modelo/Cor: Quadra Preto. *ou similar!
04	BANHEIRA JACUZZI EXISTENTE A MANTER Obs.: Verificar e solucionar deslocamento de rejunte entre banheira e pedras de acabamento.
05	VASO SANITÁRIO Marca/Fabricante: Tubrax; Modelo/Cor: Monobloco Diamante; Código: VAB0005. *ou similar!
06	DUCHA HIGIÊNICA Marca/Fabricante: LEXXA bagno; Modelo/Cor: Black Matte; Código: LX1904B. *ou similar!
07	RALO Modelo/Cor: Click Up preto; Medidas: verificar medidas de ralo existente in-loco. *ou similar!
08	BOX EM "L / CANTO" Modelo/Cor: Preto fosco; Medidas: 140cm + 79cm x 190m.
09	ACABAMENTO DE REGISTRO Marca/Fabricante: LEXXA bagno; Modelo/Cor: Black Matte; Código: LX1004B *ou similar!

***demais itens verificar as próximas páginas do projeto.**



AUDEN

www.audenprojetos.com.br / contato@audenprojetos.com.br

Conteúdo da Prancha:

Banheiro da Suíte de Casal - Planta Baixa e Tabela

Endereço da Obra:

Praça Oiapoque, nº 360, Alphaville, Barueri-SP.

Cliente:

-

Ass. Cliente:

Escala:

no desenho

Data Emissão

06/12/2022

Fase do Projeto:

Executivo

Revisão

R01

Autor de Projeto:

Arq. Henrique Marques

Contato: (11) 9.5147-9698

henrique@audenprojetos.com.br

Arquivo:

OC1307/OC1108

Prancha

60/66

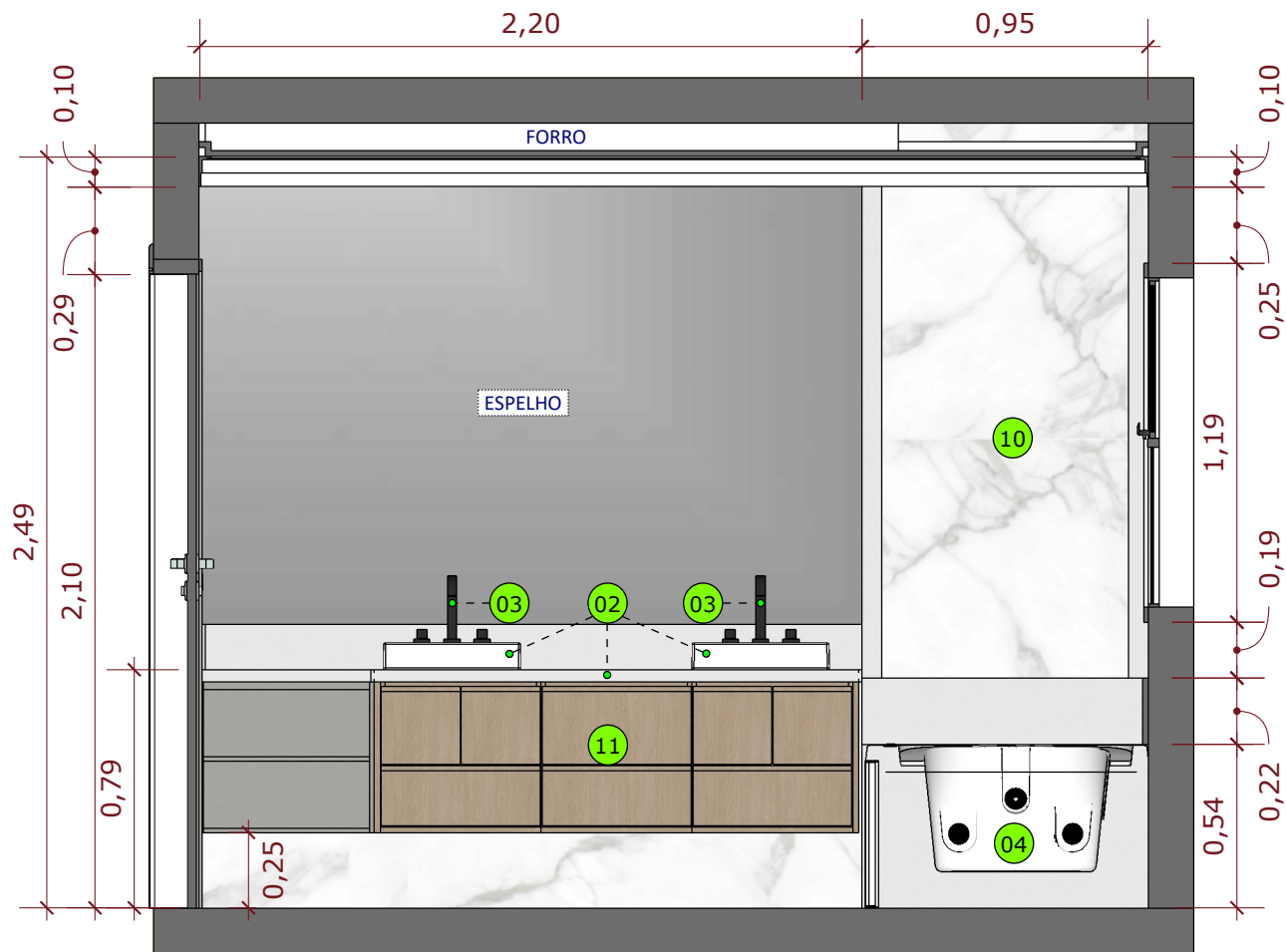

VISTA V1
CORTE LONGITUDINAL AA
ESC.: 1/25

NOTAS:

- Todas as medidas devem ser conferidas in-loco e ajustadas de acordo com a necessidade específica;
- Cotas em projeto estão representadas em metros (m);
- Especificações de tipos de materiais e demais acabamentos não especificados, ficarão a critério do cliente / construtor;
- O restante dos elementos existentes que não foram citados neste projeto, devem ser mantidos;
- A obra de reforma deve ser acompanhada por profissional habilitado, arquiteto ou engenheiro civil e com aprovação do condomínio.

NOTAS PONTUAIS:

- Retirar e substituir os metais existentes por novos conforme tabela;
- Retirar e substituir vaso sanitário existente por um novo conforme tabela, verificar a possibilidade de centralizar o novo vaso sanitário entre o box e a banheira jacuzzi;
- Retirar e substituir gabinete existente por um novo verif. págs. 61,63,65 e 66;
- Pintar parede com nova cor conforme tabela e a porta somente pelo lado de dentro do banheiro, mantendo a cor da porta pelo lado de fora conforme as outras do apartamento, verificar pág. 63;
- Manter todo o restante dos revestimentos existentes.



TABELA DE ACABAMENTOS E PRODUTOS

SÍMBOLO	DESCRIÇÃO
10	REVESTIMENTO DE PAREDE PORCELANATO EXISTENTE A MANTER
11	GABINETE MDF: Guararapes ou Duratex Modelo/Cor: MDF Carvalho Natural ou Itapuã + Cinza Urbano Fosco Verificar págs. 63, 65 e 66.

*demais itens verificar as próximas páginas do projeto.



www.audenprojetos.com.br / contato@audenprojetos.com.br

Conteúdo da Prancha:

Banheiro da Suíte de Casal - Vista V1, Tabela e Perspectiva 3D

Endereço da Obra:

Praça Oiapoque, nº 360, Alphaville, Barueri-SP.

Cliente:

-

Ass. Cliente:

-

Escala:
no desenho

Data Emissão
06/12/2022

Fase do Projeto:
Executivo

Revisão
R01

Autor de Projeto:
Arq. Henrique Marques

Contato: (11) 9.5147-9698
henrique@audenprojetos.com.br

Arquivo:
OC1307/OC1108

Prancha
61/66

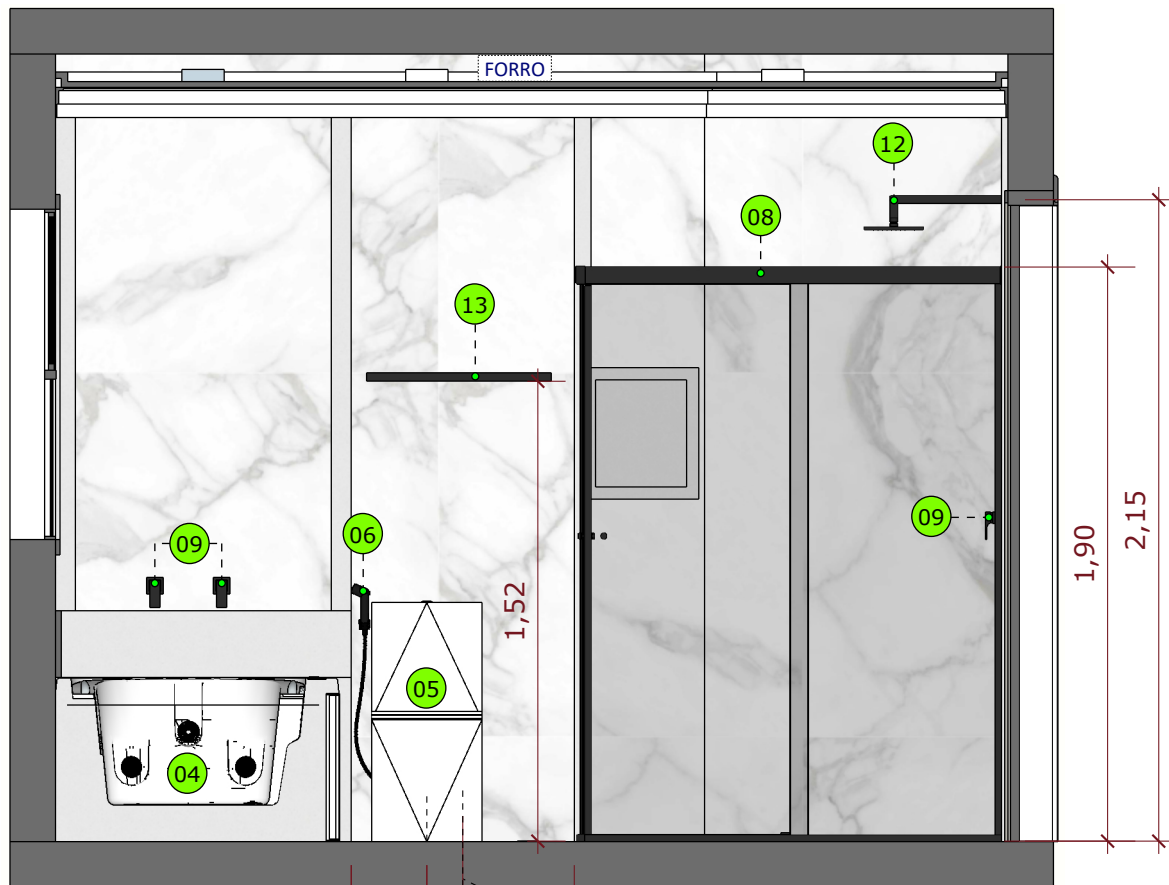

VISTA V2
CORTE LONGITUDINAL BB
ESC.: 1/25

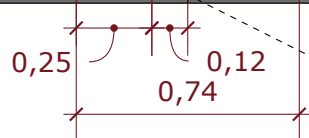

Verificar a possibilidade de centralizar o vaso sanitário entre o box e a banheira jacuzzi.

NOTAS:

- Todas as medidas devem ser conferidas in-loco e ajustadas de acordo com a necessidade específica;
- Cotas em projeto estão representadas em metros (m);
- Especificações de tipos de materiais e demais acabamentos não especificados, ficarão a critério do cliente / construtor;
- O restante dos elementos existentes que não foram citados neste projeto, devem ser mantidos;
- A obra de reforma deve ser acompanhada por profissional habilitado, arquiteto ou engenheiro civil e com aprovação do condomínio.

NOTAS PONTUAIS:

- Retirar e substituir os metais existentes por novos conforme tabela;
- Retirar e substituir vaso sanitário existente por um novo conforme tabela, verificar a possibilidade de centralizar o novo vaso sanitário entre o box e a banheira jacuzzi;
- Retirar e substituir gabinete existente por um novo verif. págs. 61,63,65 e 66;
- Pintar parede com nova cor conforme tabela e a porta somente pelo lado de dentro do banheiro, mantendo a cor da porta pelo lado de fora conforme as outras do apartamento, verificar pág. 63;
- Manter todo o restante dos revestimentos existentes.



TABELA DE ACABAMENTOS E PRODUTOS

SÍMBOLO	DESCRIÇÃO
12	DUCHA DE PAREDE Marca/Fabricante: LEXXA bagno; Modelo/Cor: Black Matte; Código: LX4107B. *ou similar!
13	TOALHEIRO TOALHA DE BANHO Marca/Fabricante: LEXXA bagno; Modelo/Cor: Black Matte; Código: LX7124B. *ou similar!

*demais itens verificar as próximas páginas do projeto.



www.audenprojetos.com.br / contato@audenprojetos.com.br

Conteúdo da Prancha:

Banheiro da Suíte de Casal - Vista V2, Tabela e Perspectiva 3D

Endereço da Obra:

Praça Oiapoque, nº 360, Alphaville, Barueri-SP.

Cliente:

-

Ass. Cliente:

-

Escala:
no desenho

Data Emissão
06/12/2022

Fase do Projeto:
Executivo

Revisão
R01

Arquivo:
OC1307/OC1108

Prancha
62/66

Autor de Projeto:
Arq. Henrique Marques

Contato: (11) 9.5147-9698
henrique@audenprojetos.com.br

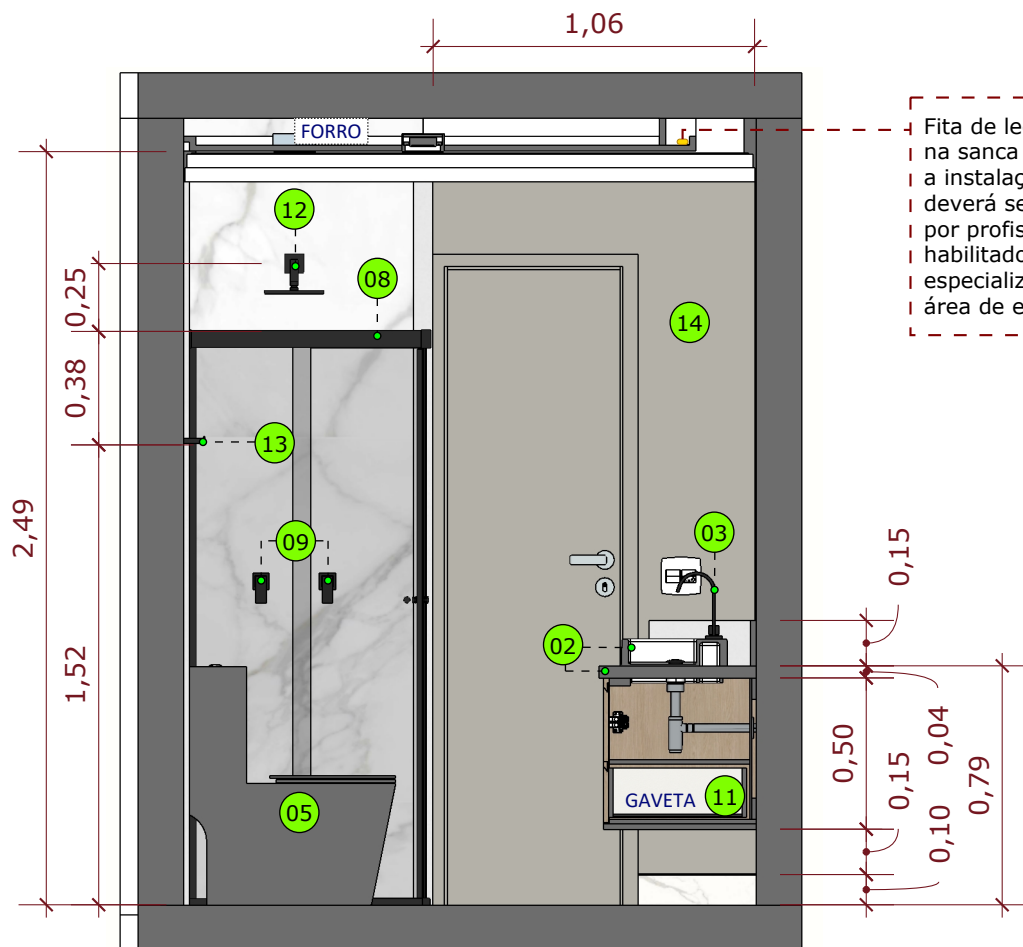

Fita de led 2700k na sanca invertida a instalação deverá ser feita por profissional habilitado e especializado na área de elétrica.

VISTA V3
CORTE TRANSVERSAL CC
ESC.: 1/25

NOTAS:

- Todas as medidas devem ser conferidas in-loco e ajustadas de acordo com a necessidade específica;
- Cotas em projeto estão representadas em metros (m);
- Especificações de tipos de materiais e demais acabamentos não especificados, ficarão a critério do cliente / construtor;
- O restante dos elementos existentes que não foram citados neste projeto, devem ser mantidos;
- A obra de reforma deve ser acompanhada por profissional habilitado, arquiteto ou engenheiro civil e com aprovação do condomínio.

NOTAS PONTUAIS:

- Retirar e substituir os metais existentes por novos conforme tabela;
- Retirar e substituir vaso sanitário existente por um novo conforme tabela, verificar a possibilidade de centralizar o novo vaso sanitário entre o box e a banheira jacuzzi;
- Retirar e substituir gabinete existente por um novo verif. págs. 61,63,65 e 66;
- Pintar parede com nova cor conforme tabela e a porta somente pelo lado de dentro do banheiro, mantendo a cor da porta pelo lado de fora conforme as outras do apartamento, verificar pág. 63;
- Manter todo o restante dos revestimentos existentes.



TABELA DE ACABAMENTOS E PRODUTOS

SÍMBOLO	DESCRIÇÃO
14	PINTURA TINTA Marca/Fabricante: Coral; Modelo/Cor: Zepelim - Acrílico Fosco; Área Parede: 2,64m ² (Verificar notas pontuais).

*demais itens verificar as próximas páginas do projeto.



www.audenprojetos.com.br / contato@audenprojetos.com.br

Conteúdo da Prancha:

Banheiro da Suíte de Casal - Vista V3, Tabela e Perspectiva 3D

Endereço da Obra:

Praça Oiapoque, nº 360, Alphaville, Barueri-SP.

Cliente:

-

Ass. Cliente:

-

Escala:

no desenho

Data Emissão

06/12/2022

Fase do Projeto:

Executivo

Revisão

R01

Arquivo:

OC1307/OC1108

Prancha

63/66

Autor de Projeto:
Arq. Henrique Marques

Contato: (11) 9.5147-9698
henrique@audenprojetos.com.br

Fita de led 2700k na sanca invertida a instalação deverá ser feita por profissional habilitado e especializado na área de elétrica.

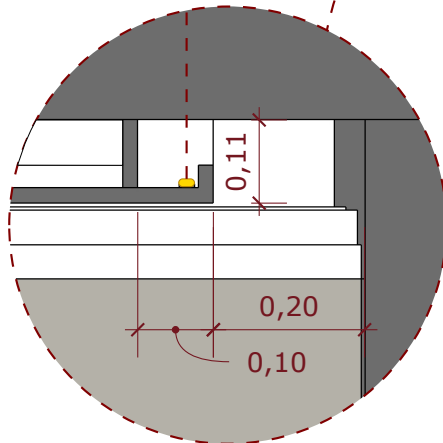

DETALHE SANCA INVERTIDA
CORTE PARCIAL
ESC.: 1/10

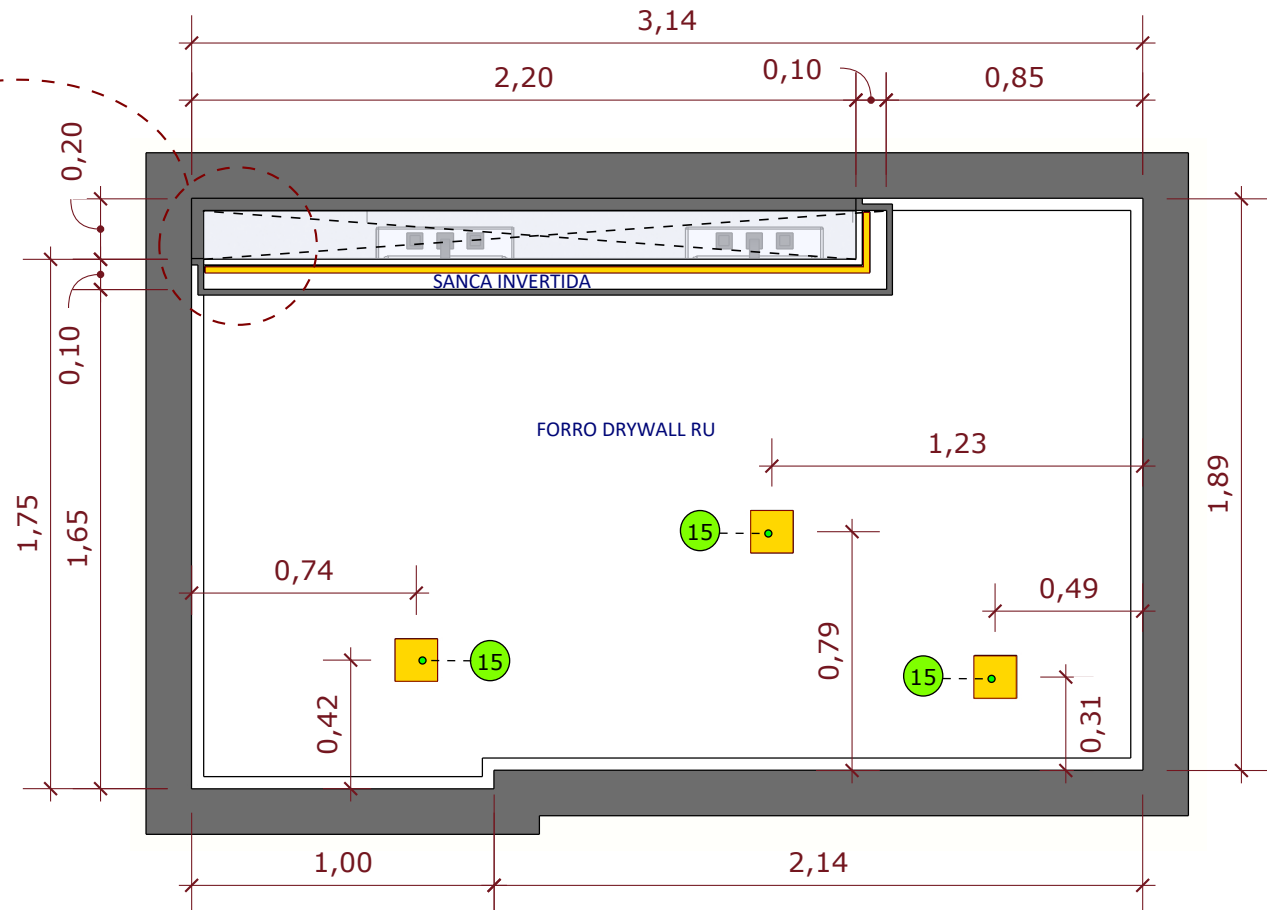

PLANTA DE FORRO E ILUMINAÇÃO
VISTA SUPERIOR
ESC.: 1/25

NOTAS:

- Todas as medidas devem ser conferidas in-loco e ajustadas de acordo com a necessidade específica;
- Cotas em projeto estão representadas em metros (m);
- Especificações de tipos de materiais e demais acabamentos não especificados, ficarão a critério do cliente / construtor;
- O restante dos elementos existentes que não foram citados neste projeto, devem ser mantidos;
- A obra de reforma deve ser acompanhada por profissional habilitado, arquiteto ou engenheiro civil e com aprovação do condomínio.

TABELA DE ACABAMENTOS E PRODUTOS

SÍMBOLO	DESCRIÇÃO
15	LUMINÁRIA - SPOT DE EMBUTIR Marca/Fabricante: Save Energy; Modelo/Cor: linked Face Recuada Branco, PAR20 lâmpada de 2700k.



www.audenprojetos.com.br / contato@audenprojetos.com.br

Conteúdo da Prancha:

Banheiro da Suíte de Casal - Planta de Forro, Iluminação e Tabela

Endereço da Obra:

Praça Oiapoque, nº 360, Alphaville, Barueri-SP.

Cliente:

-

Ass. Cliente:

Escala:

no desenho

Data Emissão

06/12/2022

Fase do Projeto:

Executivo

Revisão

R01

Autor de Projeto:

Arq. Henrique Marques

Contato: (11) 9.5147-9698

henrique@audenprojetos.com.br

Arquivo:

OC1307/OC1108

Prancha

64/66

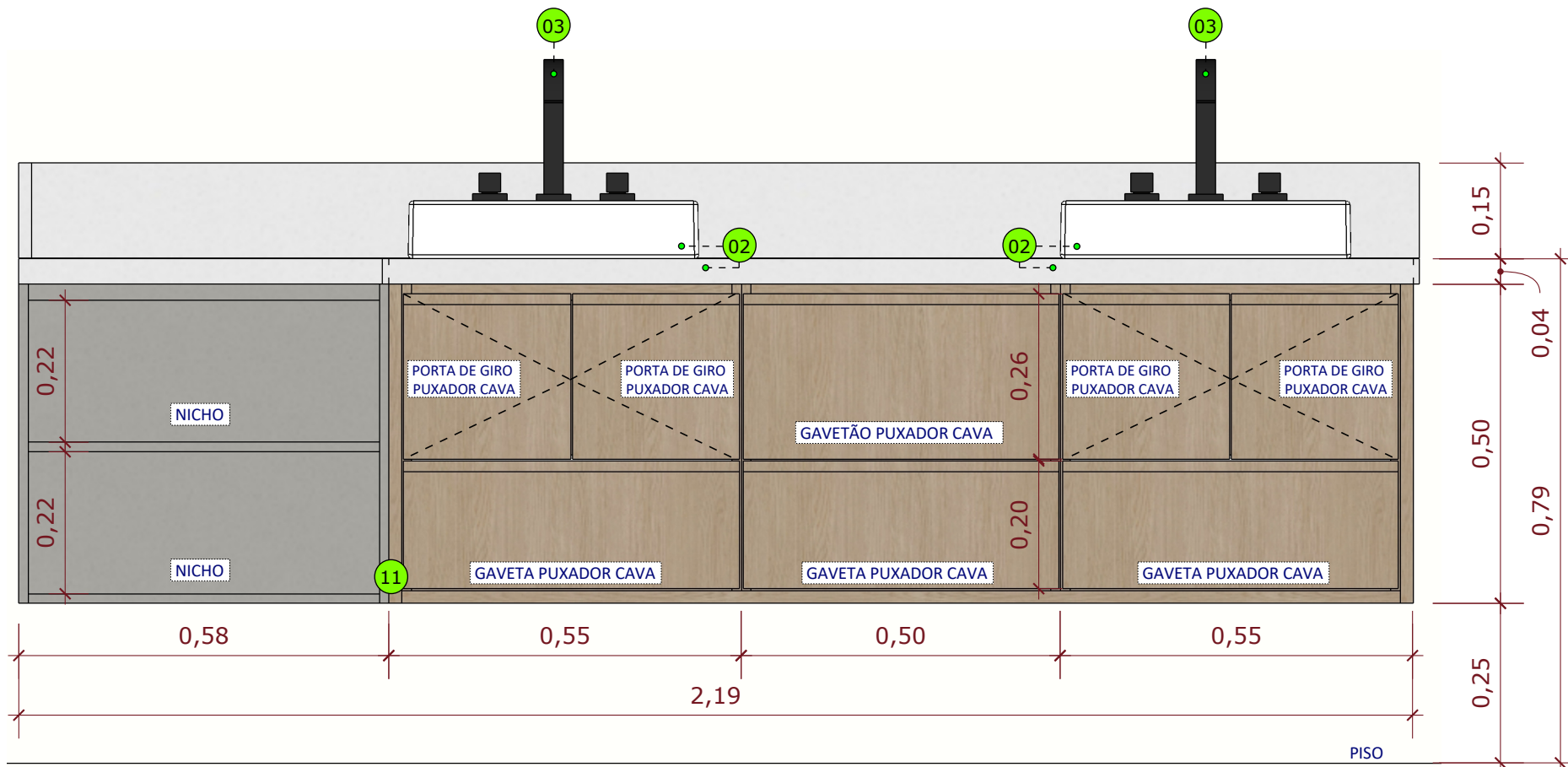

GABINETE

VISTA FRONTAL
ESC.: 1/10

NOTAS:

- Todas as medidas devem ser conferidas in-loco e ajustadas de acordo com a necessidade específica;
- Cotas em projeto estão representadas em metros (m);
- Especificações de tipos de materiais e demais acabamentos não especificados, ficarão a critério do cliente / construtor;
- O restante dos elementos existentes que não foram citados neste projeto, devem ser mantidos;
- A obra de reforma deve ser acompanhada por profissional habilitado, arquiteto ou engenheiro civil e com aprovação do condomínio.

TABELA DE ACABAMENTOS E PRODUTOS

SÍMBOLO	DESCRIÇÃO
11	GABINETE MDF: Guararapes ou Duratex Modelo/Cor: MDF Carvalho Natural ou Itapuã + Cinza Urbano Fosco.



www.audenprojetos.com.br / contato@audenprojetos.com.br

Autor de Projeto:
Arq. Henrique Marques

Contato: (11) 9.5147-9698
henrique@audenprojetos.com.br

Conteúdo da Prancha:

Banheiro da Suíte de Casal - Gabinete Vista Frontal

Endereço da Obra:

Praça Oiapoque, nº 360, Alphaville, Barueri-SP.

Cliente:
-

Ass. Cliente:

Escala:
no desenho

Data Emissão
06/12/2022

Fase do Projeto:
Executivo

Revisão
R01

Arquivo:
OC1307/OC1108

Prancha
65/66

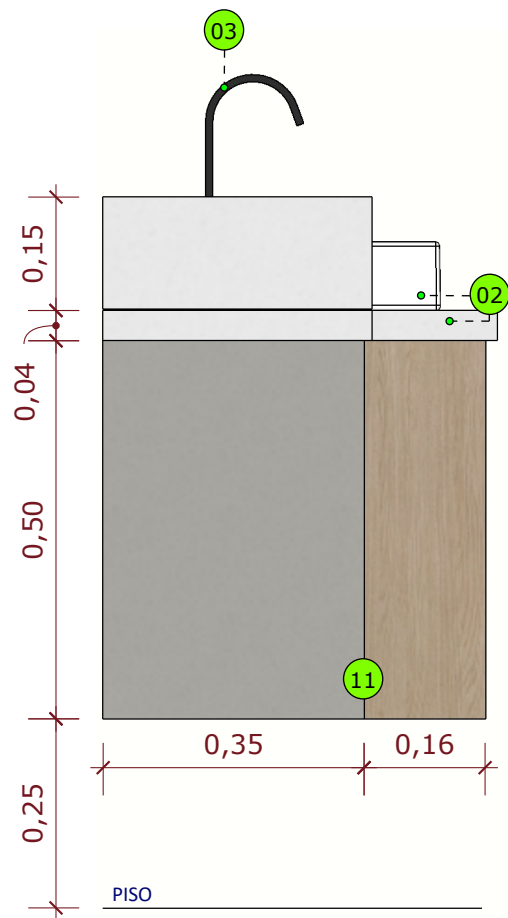

PISO

GABINETE

VISTA LATERAL ESQUERDA
ESC.: 1/10

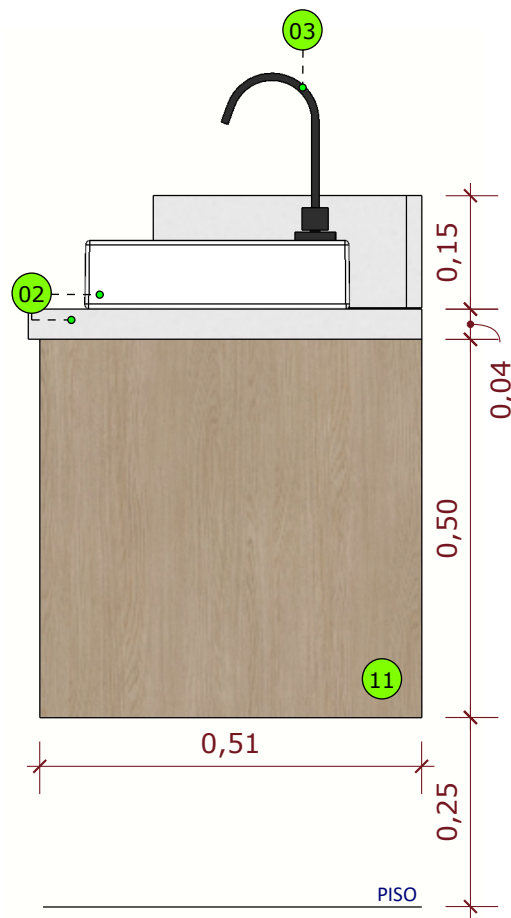

PISO

GABINETE

VISTA LATERAL DIREITA
ESC.: 1/10

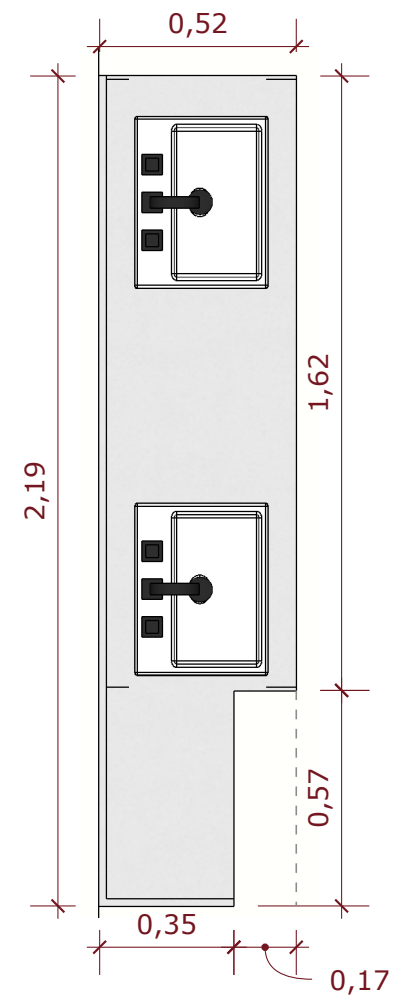

BANCADA LAVATÓRIOS
VISTA SUPERIOR
ESC.: 1/20

NOTAS:

- Todas as medidas devem ser conferidas in-loco e ajustadas de acordo com a necessidade específica;
- Cotas em projeto estão representadas em metros (m);
- Especificações de tipos de materiais e demais acabamentos não especificados, ficarão a critério do cliente / construtor;
- O restante dos elementos existentes que não foram citados neste projeto, devem ser mantidos;
- A obra de reforma deve ser acompanhada por profissional habilitado, arquiteto ou engenheiro civil e com aprovação do condomínio.

TABELA DE ACABAMENTOS E PRODUTOS

SÍMBOLO	DESCRIÇÃO
11	GABINETE MDF: Guararapes ou Duratex Modelo/Cor: MDF Carvalho Natural ou Itapuã + Cinza Urbano Fosco.



www.audenprojetos.com.br / contato@audenprojetos.com.br

Conteúdo da Prancha:

Banheiro da Suíte de Casal - Gabinete Vistas Laterais e Superior

Endereço da Obra:

Praça Oiapoque, nº 360, Alphaville, Barueri-SP.

Cliente:

-

Ass. Cliente:

Escala:
no desenho

Data Emissão
06/12/2022

Fase do Projeto:
Executivo

Revisão
R01

Autor de Projeto:
Arq. Henrique Marques

Contato: (11) 9.5147-9698
henrique@audenprojetos.com.br

Arquivo:
OC1307/OC1108

Prancha
66/66